

Series Thermostat

User Manual • Užívateľský manuál •
Užívateľský manuál • Használati utasítás •
Benutzerhandbuch

| | |
|-------------------|---------|
| English | 3 - 15 |
| Čeština | 16 - 28 |
| Slovenčina | 29 - 41 |
| Magyar | 42 - 54 |
| Deutsch | 55 - 68 |

Dear customer,

Thank you for purchasing our product. Please read the following instructions carefully before first use and keep this user manual for future reference. Pay particular attention to the safety instructions. If you have any questions or comments about the device, please contact the customer line.

✉ www.alza.co.uk/kontakt

☎ +44 (0)203 514 4411

Importer Alza.cz a.s., Jankovcova 1522/53, Holešovice, 170 00 Prague 7, www.alza.cz

This thermostat is used for water heating electric heating, or gas boiler.

Welcome

Thank you for your trust and support.

We have adopted advanced technology and perfect craftsmanship so that your new thermostat will provide you with a suitable temperature environment every day in the future. It makes your life more pleasant and artistic and making your living environment more fashionable aesthetic.

For detailed instructions on the installation using this thermostat, please read this manual carefully.

Please get in touch with a professional to install the thermostat for you. Besides, please install and use this product within the scope of the law.

Application

The intelligent digital temperature controller is a floor heating system suitable for room temperature control and household temperature control. It controls the operating status of the floor heating equipment by sensing the comparison between the ambient temperature and the set temperature. While improving comfort, it achieves the purpose of energy saving.

This digital thermostat adopts microcomputer control technology and has an elegant design and is easy to use. Moreover, it has manual and automatic functions, programmable functions, and state memory functions.

Product packaging

- Thermostat host x 1
- Certificate of conformity x 2
- Guide/manual 1 x
- Screw x 1

L: Backlight (You can adjust the brightness through the mobile phone APP or turn off the backlight)

R2: Internal sensor and external sensor on the ground

GA: Water heating 3A

GB: Electric heating 16A

GC: Linkage; M: Gas boiler 3A

GE: for water heating + for gas boiler

Electrical Specifications

| | |
|-------------------------------|--|
| Temperature Sensor | NTC |
| Temperature Accuracy | ±1°C |
| Display Screen | LCD |
| Working Environment | -5 - 50°C |
| Self-consumption power | <1W |
| Temperatures etting | 5~60°C |
| Display Range | 0-51°C |
| Load Current | Water heater 3A (resistive) electric heater 16A (resistive) 02 |
| Voltage | AC100-240V, 50/60Hz |

User Instructions

1. Read this manual carefully. A general operation may damage the product or cause a dangerous situation.
2. The installation personnel must be well-trained and experienced service technicians.
3. After the installation is complete, please close this manual carefully and operate this product following the user guide. Note: There is a risk of electric shock or equipment damage.

Wiring Diagram

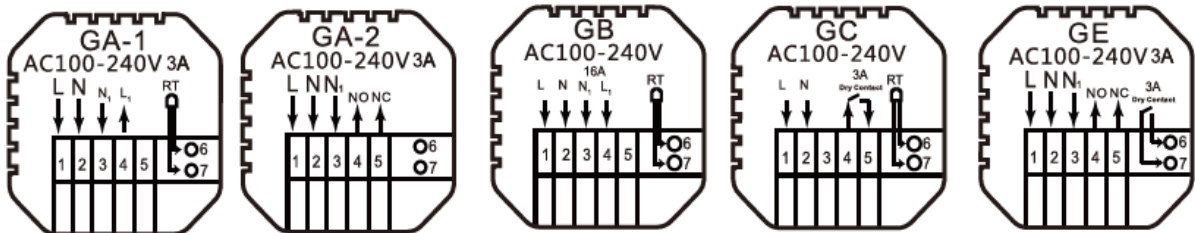

- GA: Water heating
- GB: Electric heating
- GC: Gas boiler heating
- GE: For water heating + for gas boiler

Mounting steps

- 1. Connect the power box according to the wiring diagram.

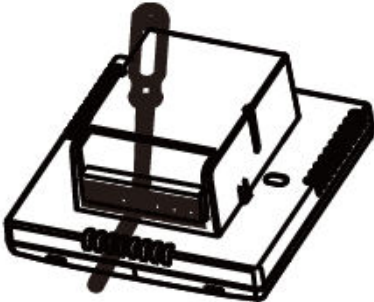

- 2. Separate the power supply from the control board cable.



- 3. Screw the power supply into the box of 86.

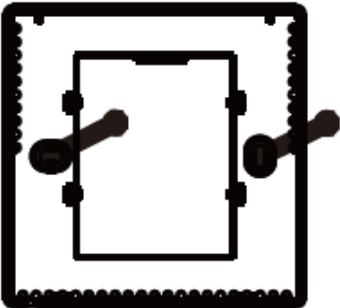



- 4. Connect the power board to the control board line, and align the buckle at 30 degrees to complete the installation.

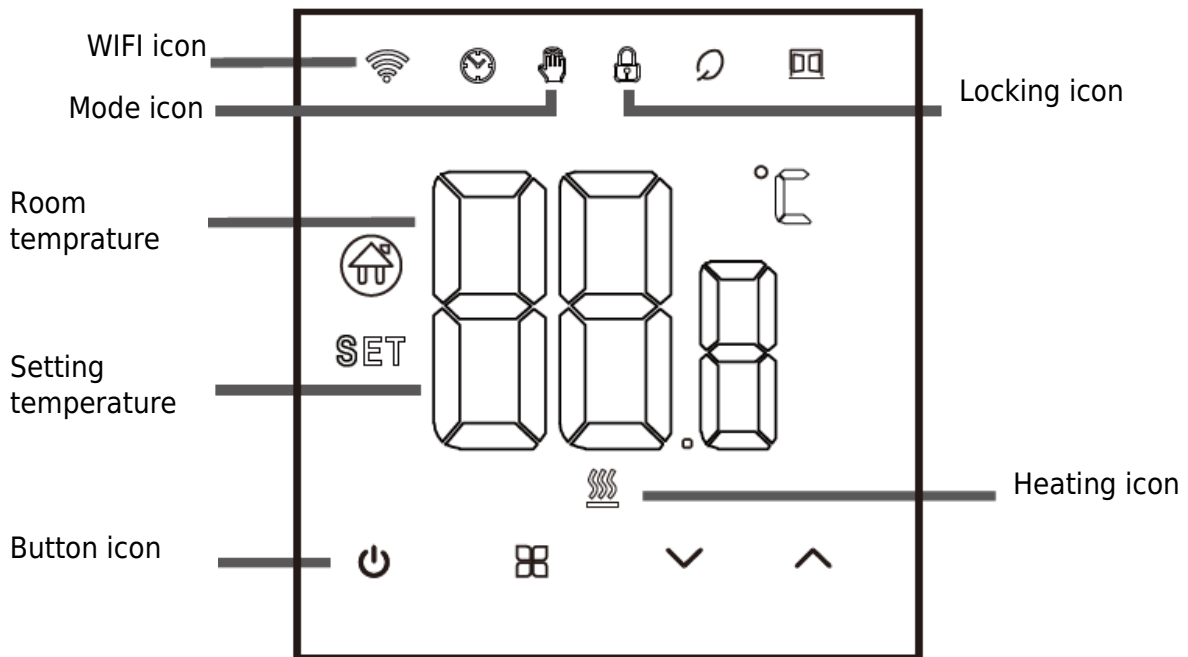

Icon description





Operation Guide



1. Power on/off: press the  key to turn on/off the thermostat.
2. Press the  key to switch between manual and Away modes.
3. Simultaneously press and hold the up and down keys for 5 seconds to add or cancel the child lock.
4. WIFI link: When the thermostat is turned on, press, and hold the up button for five seconds, the WIFI icon flashes on the thermostat display, and the thermostat enters the code matching state.

Time programming instructions

| Options | Icon | Time | Time Adjustment | Defaults | Temperature adjustment |
|--------------|------|-------|-----------------|----------|------------------------|
| Working days | 1 | 06:00 | ^ | 20°C | ^ |
| | 2 | 08:00 | | 16°C | |
| | 3 | 11:30 | | 16°C | |
| | 4 | 12:30 | | 16°C | |
| | 5 | 17:00 | | 22°C | |
| | 6 | 22:00 | | 16°C | |
| Holidays | 1 | 08:00 | v | 22°C | v |
| | 2 | 23:00 | | 16°C | |

Advance options

In the shutdown state, press the  and  key. Press for 5 seconds to enter the advanced option setting.

Press the  key to enter the next option, then press the up and down key to adjust options and press the  key to exit the advanced option setting mode.

| | | |
|---|--|---|
| 1 | Temperature compensation | The default value of the calibration room temperature is -2°C. Press the up or down key to adjust the range from 9.9° to -9.9°C. |
| 2 | Sensor selection | The temperature sensor selection defaults to IN. Press the up and down keys to adjust it respectively as IN internal sensor selection. ALL means all internal sensors are selected; OUT means external sensors are set. |
| 3 | Limit temperature value modification | The limit temperature value is 60°C. Press the up and down keys to adjust the range from 35°C to 60°C. |
| 4 | Temperature difference setting | The default setting temperature difference start is 1°C. Press the up and down keys to adjust the range to 0.5-10°C. |
| 5 | Antifreeze function | Set the antifreeze function as OFF by default; press the up key to turn on the antifreeze function. |
| 6 | Rest day selection (optional) and closing week programming | 5: Two-day weekend 6: Single day off 7: No rest OFF: Turn off programming |
| 7 | Main and auxilli reverse selection (optional) | Set the main and auxiliary reversal to 00 by default. Press the up and down keys to adjust 00 main reverse, and 01 to indicate auxiliary reversal. |

| | | |
|----|-----------------------------------|--|
| 8 | Backlight brightness | 00: Turn off the backlight 01: Micro-light 02: Medium brightness 03: Backlight highlight |
| 9 | Set upper temperature upper limit | Set the upper limit of the temperature to 60°C, press the up or down key to adjust the range from 15°C to 95°C. |
| 10 | Sound | ON: Turn on the sound OFF: Turn off the sound |
| 11 | Windows opening detection | Start - The room temperature drops by 6 degrees within 4 minutes and stop heating. Close - room temperature rises by 3 degrees Celsius/after 48 minutes/manual (three methods) After the windows opening mode is enabled, any one of these three conditions can trigger the exit of the window opening mode. |
| 12 | Power outage memory function | 0: Memory function 1: Turn on after turning on the power 2: Turn off after turning on the power |
| 13 | Reset | Set to restore factory settings. The default display is “-,” press the up key to display “---,” and then press the enter key to restore the factory settings. |

About WIFI connection

Before using the WIFI temperature controller for the first time, you must set the WIFI value number and configuration via your smartphone or tablet, which will allow communication between your connected devices.

WIFI connection: When the thermostat is turned on, press and hold the up button for 5 seconds, the WIFI icon flashes on the thermostat display, and the thermostat enters the code matching state.

WIFI connection: Bluetooth thermostat, please turn on the phone's Bluetooth.

APP Download

Search for “Tuya Smart” in each APP market or scan the following QR code to download this software.



Register an account

If you do not have an APP account, you can choose to register or log in via SMS verification code. Click “Create New Account” to enter the privacy policy page of Tuya Smart Platform. After clicking Agree, you will formally join the registration page of your mobile phone number.

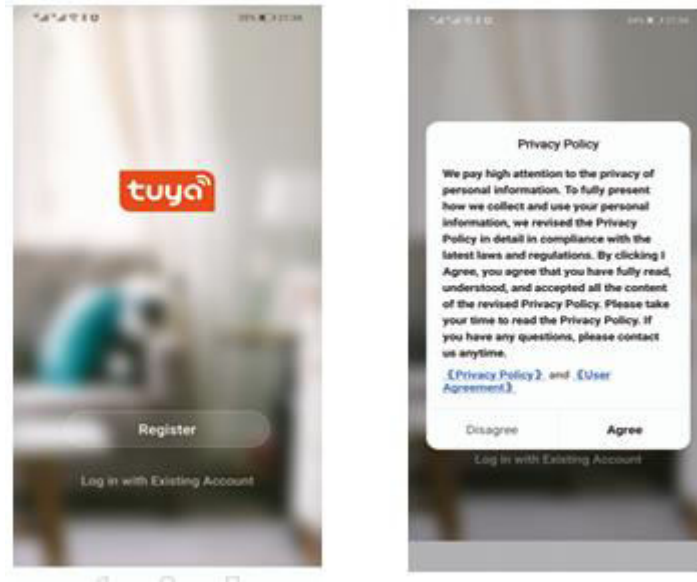

The system automatically determines the current country/region, or you can manually select the country/region, enter your phone number or email address, and click “Get the Verification Code.”

Enter the received verification code. Then enter the password. Click “Finish” to register successfully.

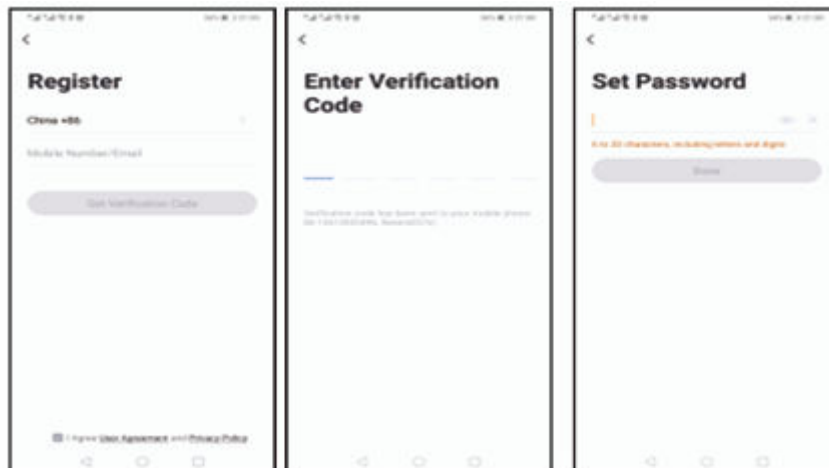

Add device

1. (Bluetooth connection) Turn on the mobile phone's Bluetooth, turn the device on, and enter the Tuya APP. Click "Add Device" or "+" on the top right of the APP homepage, and enter the "Add Device" interface. It will prompt: find the device to be added (Figure 2) and follow the prompts.
2. "Automatic discovery": Search for devices (Figure 3), and add widgets as prompted on the phone page.

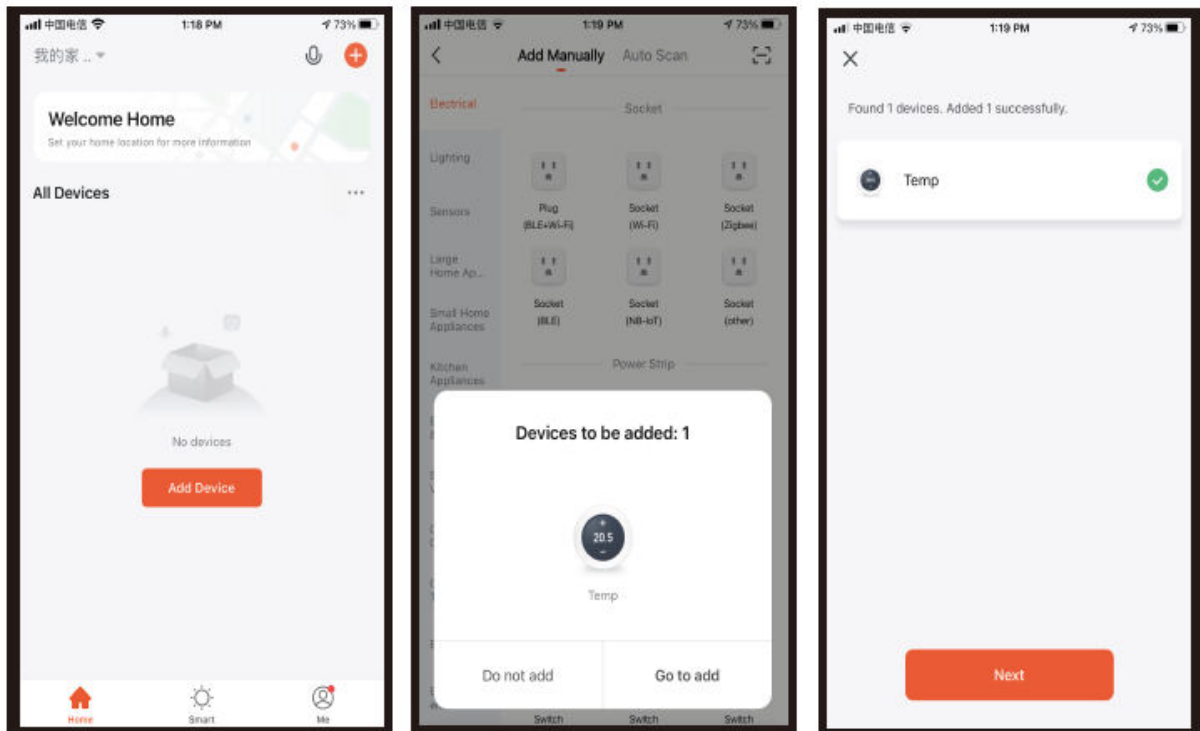

3. (WIFI connection) When the thermostat is turned on, press and hold the up button for 5 seconds, the thermostat display will show. Now the WIFI icon flashes (slow flashing), and the thermostat enters the status of code matching. Find the temperature control product (Bluetooth +WIFI model) in the (small household appliances). In the specified network configuration, click the confirmation button on the page, select the WIFI that can connect to the Internet in the working area of the device, and enter it. WIFI password, click Next, click according to the page prompt (Figure 2), "Go to connect", and follow the instructions to find the prompt content (Figure 3), click "Prompt content" and then return to the Tuya APP to enter the network configuration process.

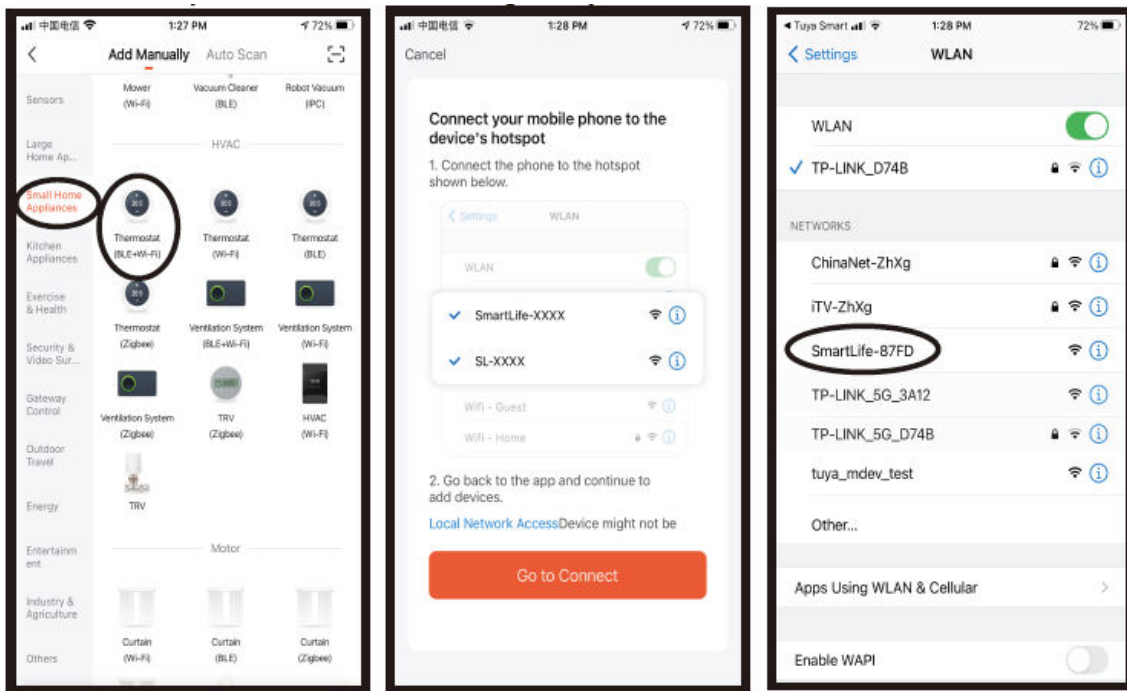

In the case, the APP for the network configuration process is shown in Figure 1, and the network configuration successfully displays the interface shown in Figure 2. The device's name with successful network configuration can be modified, and the room's location can also be selected.

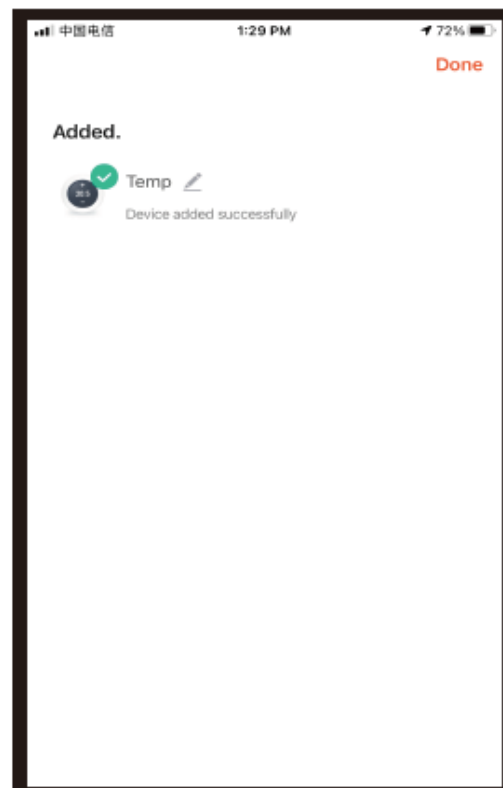
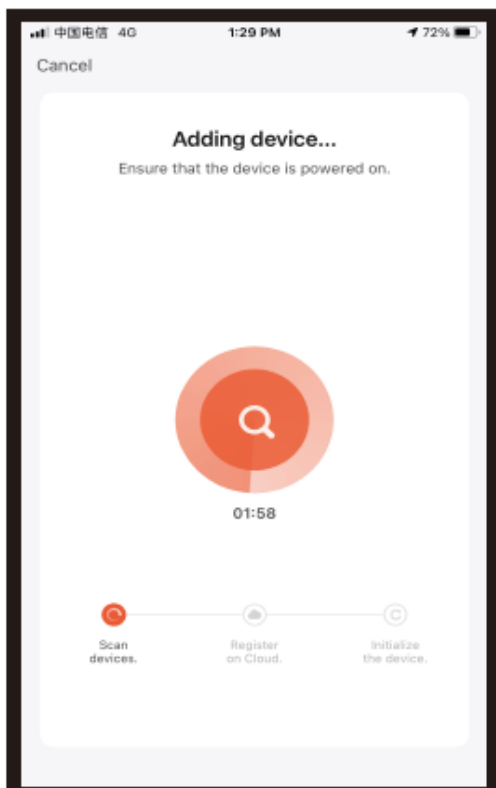

If the network configuration fails, the APP will display the page as shown in the figure below, and you can choose to add it again or view the help.
Note: Please confirm whether the thermostat enters the code matching state if the connection fails.

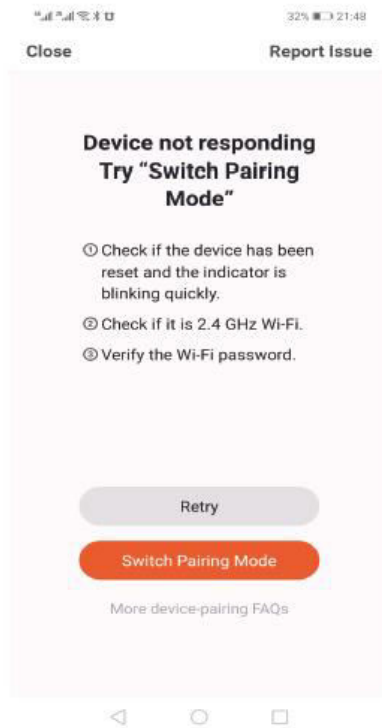

Thermostat APP interface display

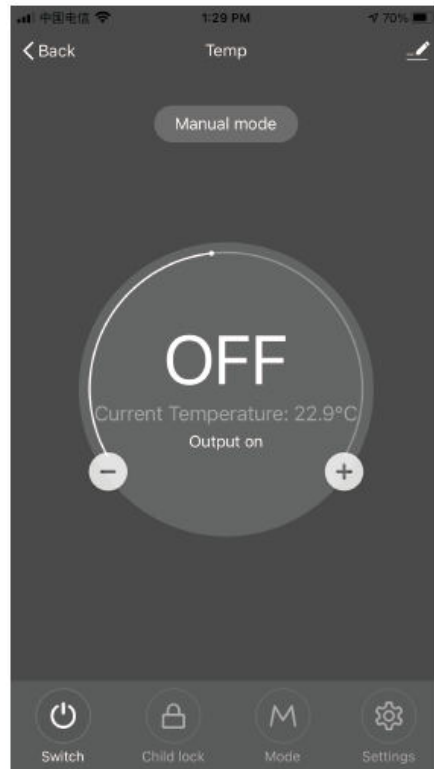
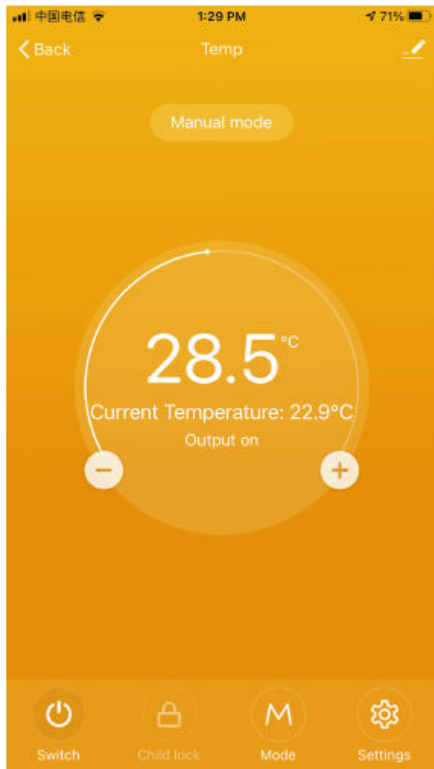

Warranty Conditions

A new product purchased in the Alza.cz sales network is guaranteed for 2 years. If you need repair or other services during the warranty period, contact the product seller directly, you must provide the original proof of purchase with the date of purchase.

The following are considered to be a conflict with the warranty conditions, for which the claimed claim may not be recognized:

- Using the product for any purpose other than that for which the product is intended or failing to follow the instructions for maintenance, operation, and service of the product.
- Damage to the product by a natural disaster, the intervention of an unauthorized person or mechanically through the fault of the buyer (e.g., during transport, cleaning by inappropriate means, etc.).
- Natural wear and aging of consumables or components during use (such as batteries, etc.).
- Exposure to adverse external influences, such as sunlight and other radiation or electromagnetic fields, fluid intrusion, object intrusion, mains overvoltage, electrostatic discharge voltage (including lightning), faulty supply or input voltage and inappropriate polarity of this voltage, chemical processes such as used power supplies, etc.
- If anyone has made modifications, modifications, alterations to the design or adaptation to change or extend the functions of the product compared to the purchased design or use of non-original components.

EU Declaration of Conformity

This equipment is in compliance with the essential requirements and other relevant provisions of EU directives.



WEEE

This product must not be disposed of as normal household waste in accordance with the EU Directive on Waste Electrical and Electronic Equipment (WEEE - 2012/19 / EU). Instead, it shall be returned to the place of purchase or handed over to a public collection point for the recyclable waste. By ensuring this product is disposed of correctly, you will help prevent potential negative consequences for the environment and human health, which could otherwise be caused by inappropriate waste handling of this product. Contact your local authority or the nearest collection point for further details. Improper disposal of this type of waste may result in fines in accordance with national regulations.

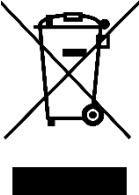

Vážený zákazníku,

Děkujeme vám za zakoupení našeho produktu. Před prvním použitím si prosím pečlivě přečtete následující pokyny a uschovejte si tento návod k použití pro budoucí použití. Zvláštní pozornost věnujte bezpečnostním pokynům. Pokud máte k přístroji jakékoli dotazy nebo připomínky, obraťte se na zákaznickou linku.

✉ www.alza.cz/kontakt

☎ +420 225 340 111

Dovozce Alza.cz a.s., Jankovcova 1522/53, Holešovice, 170 00 Praha 7, www.alza.cz

Tento termostat se používá pro ohřev vody elektrickým topením nebo plynovým kotlem.

Vítejte

Děkujeme vám za důvěru a podporu. Díky použití špičkových technologií a zdokonalování technologií vám nový termostat v budoucnu každý den zajistí správnou teplotu prostředí, díky čemuž bude váš život pohodlnější a vaše životní prostředí stylovější a krásnější.

Podrobné pokyny k instalaci a používání tohoto termostatu naleznete v tomto návodu k obsluze. obraťte se prosím na odborníka, aby vám termostat nainstaloval, a instalujte a používejte výrobek v rozsahu povoleném zákonem.

Aplikace

Inteligentní digitální regulátor teploty je systém podlahového vytápění vhodný pro regulaci teploty v místnosti a v domácnosti. Řídí provozní stav zařízení podlahového vytápění porovnáváním okolní teploty s nastavenou teplotou, čímž zvyšuje komfort a dosahuje úspory energie.

Tento digitální regulátor teploty využívá mikropočítačovou technologii řízení a je vybaven dotykovými tlačítky na celoobrazovkovém displeji, který je elegantní je design a snadno se používá. Termostat má funkce manuální automatiky, programování a stavové paměti.

Balení výrobku

- Hostitel termostatu x 1
- Certifikát shody x 2
- Průvodce/manuál 1 x
- Šroub x 1

L: Podsvícení (jas můžete nastavit prostřednictvím aplikace mobilního telefonu nebo podsvícení vypnout).

R2: Interní senzor a externí senzor na zemi

GA: ohřev vody 3 A

GB: elektrické vytápění 16 A

GC: propojení; M: plynový kotel 3 A

GE: pro ohřev vody + pro plynový kotel

Elektrické specifikace

| | |
|---------------------------------|--|
| Snímač teploty | NTC |
| Přesnost teploty | ± 1 °C |
| Obrazovka displeje | LCD |
| Pracovní prostředí | -5 - 50 °C |
| Vlastní spotřeba energie | <1 W |
| Teploty | 5~60 °C |
| Rozsah zobrazení | 0-51 °C |
| Zátěžový proud | Ohřívač vody 3 A (odporový) elektrický ohřívač 16 A (odporový) 02 |
| Napětí | AC100-240 V, 50/60 Hz |

Pokyny pro uživatele

1. Pečlivě si přečtete tuto příručku. Obecná obsluha může výrobek poškodit nebo způsobit nebezpečnou situaci.
2. Pracovníci provádějící instalaci musí být dobře vyškolení a zkušení servisní technici.
3. Po dokončení instalace pečlivě zavřete tento návod a provozujte výrobek podle uživatelské příručky. Poznámka: Hrozí nebezpečí úrazu elektrickým proudem nebo poškození zařízení.

Schéma zapojení

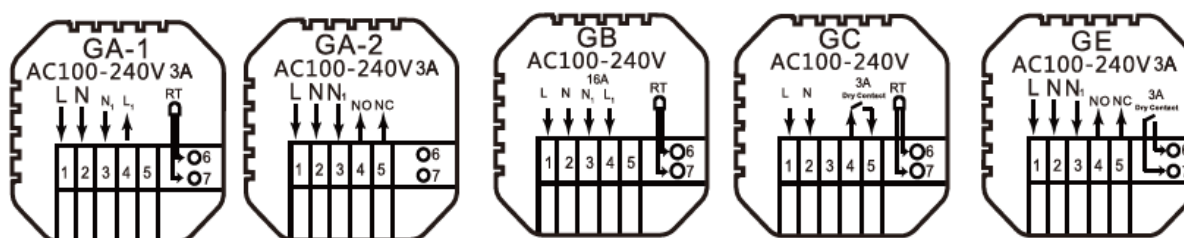

GA: Ohřev vody

GB: Elektrické vytápění

GC: Vytápění plynovým kotlem

GE: Pro ohřev vody + pro plynový kotel

Montážní kroky

1. Připojte napájecí skříňku podle schématu zapojení.

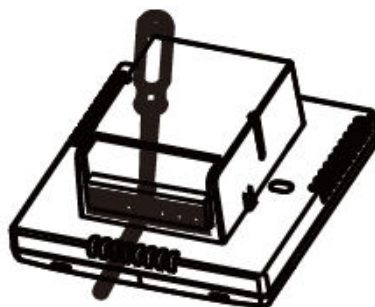

2. Oddělte napájecí zdroj od kabelu řídicí desky.



3. Našroubujte napájecí zdroj do krabice 86.

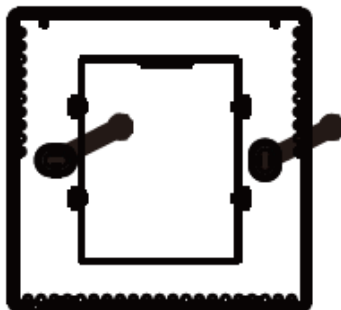



4. Připojte napájecí desku k vedení řídicí desky a vyrovnejte sponu pod úhlem 30 stupňů, abyste dokončili instalaci.

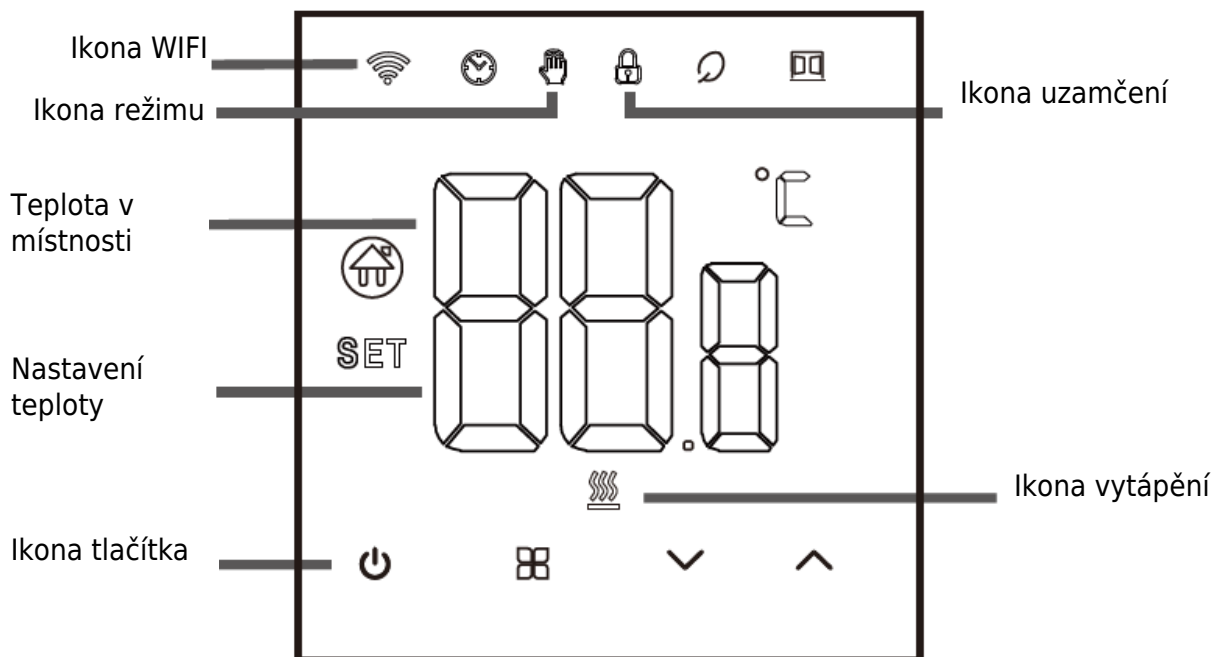

Popis ikony



Průvodce provozem



1. Zapnutí/vypnutí: stisknutím tlačítka  termostat zapnete/vypnete.
2. Stisknutím tlačítka  přepnete mezi manuálním režimem a režimem Away.
3. Současným stisknutím a podržením tlačítek nahoru a dolů po dobu 5 sekund přidáte nebo zrušíte dětskou pojistku.
4. Odkaz na WIFI: Po zapnutí termostatu stiskněte a podržte tlačítko nahoru po dobu pěti sekund, na displeji termostatu začne blikat ikona WIFI a termostat přejde do stavu přiřazení kódu.

Pokyny k časovému programování

| Možnosti | Ikona | Čas | Nastavení času | Výchozí nastavení | Nastavení teploty |
|--------------|-------|-------|----------------|-------------------|-------------------|
| Pracovní dny | 1 | 06:00 | ^ | 20 °C | ^ |
| | 2 | 08:00 | | 16 °C | |
| | 3 | 11:30 | | 16 °C | |
| | 4 | 12:30 | | 16 °C | |
| | 5 | 17:00 | | 22 °C | |
| | 6 | 22:00 | | 16 °C | |
| Dovolená | 1 | 08:00 | v | 22 °C | v |
| | 2 | 23:00 | | 16 °C | |

Předběžné možnosti

Ve vypnutém stavu stiskněte klávesu  a . Stisknutím na 5 sekund vstoupíte do pokročilého nastavení možností.

Stisknutím tlačítka  přejděte na další možnost, poté stisknutím tlačítek nahoru a dolů upravte možnosti a stisknutím tlačítka  ukončete režim pokročilého nastavení možností.

| | | |
|---|--|--|
| 1 | Kompenzace teploty | Výchozí hodnota teploty kalibrační místnosti je -2 °C. Stisknutím tlačítka nahoru nebo dolů nastavte rozsah od 9,9° do -9,9 °C. |
| 2 | Výběr snímače | Výběr teplotního čidla je ve výchozím nastavení IN. Stisknutím tlačítek nahoru a dolů ji nastavte jako volbu vnitřního čidla IN. ALL znamená výběr všech interních čidel; OUT znamená nastavení externích čidel. |
| 3 | Úprava mezní hodnoty teploty | Mezní hodnota teploty je 60 °C. Stisknutím tlačítek nahoru a dolů nastavte rozsah od 35 °C do 60 °C. |
| 4 | Nastavení rozdílu teplot | Výchozí nastavení teplotního rozdílu start je 1 °C. Stisknutím tlačítek nahoru a dolů nastavte rozsah na 0,5-10 °C. |
| 5 | Funkce proti zamrznutí | Ve výchozím nastavení je funkce proti zamrznutí vypnutá; stisknutím tlačítka nahoru funkci proti zamrznutí zapnete. |
| 6 | Výběr dne odpočinku (volitelný) a programování závěrečného týdne | 5: Dvoudenní víkend 6: Jeden den volna 7: Žádný odpočinek OFF: Vypnutí programování |

| | | |
|----|---|---|
| 7 | Volba hlavní a pomocné zpátečky (volitelně) | Ve výchozím nastavení nastavte hlavní a pomocnou reverzaci na 00. Stisknutím tlačítek nahoru a dolů nastavte 00 hlavní reverzaci a 01 pomocnou reverzaci. |
| 8 | Jas podsvícení | 00: Vypnutí podsvícení 01: Mikro jas 02: Střední jas 03: Zvýraznění podsvícení |
| 9 | Nastavení horního limitu teploty | Nastavte horní hranici teploty na 60 °C, stisknutím tlačítka nahoru nebo dolů nastavte rozsah od 15 °C do 95 °C. |
| 10 | Zvuk | ON: Zapnutí zvuku OFF: Vypnutí zvuku |
| 11 | Detekce otevření systému oken | Start - teplota v místnosti klesne během 4 minut o 6 stupňů a ohřev se zastaví. Zavřít - teplota v místnosti stoupne o 3 stupně Celsia/po 48 minutách/manuálně (tři způsoby) Po aktivaci režimu otevírání oken může kterákoli z těchto tří podmínek vyvolat ukončení režimu otevírání oken. |
| 12 | Funkce paměti při výpadku napájení | 0: Paměťová funkce 1: Zapnutí po zapnutí napájení 2: Vypnutí po zapnutí napájení |
| 13 | Obnovení | Obnovení továrního nastavení. Výchozí zobrazení je "-", stisknutím tlačítka nahoru zobrazte "---" a poté stisknutím tlačítka enter obnovte tovární nastavení. |

O připojení WIFI

Před prvním použitím regulátoru teploty WIFI je nutné nastavit číslo hodnoty WIFI a konfiguraci prostřednictvím chytrého telefonu nebo tabletu, což umožní komunikaci mezi připojenými zařízeními.

Připojení WIFI: Po zapnutí termostatu stiskněte a podržte tlačítko nahoru po dobu 5 sekund, na displeji termostatu začne blikat ikona WIFI a termostat přejde do stavu přiřazení kódu.

Připojení WIFI: Pokud je termostat připojen přes Bluetooth, zapněte v telefonu Bluetooth.

APP ke stažení

Vyhledejte "Tuya Smart" na každém trhu s aplikacemi nebo naskenujte následující QR kód a stáhněte si tento software.



Registrace účtu

Pokud nemáte účet APP, můžete se zaregistrovat nebo přihlásit pomocí ověřovacího kódu SMS. Kliknutím na tlačítko "Vytvořit nový účet" vstoupíte na stránku se zásadami ochrany osobních údajů platformy Tuya Smart Platform. Po kliknutí na tlačítko Souhlasím se formálně připojíte k registrační stránce svého mobilního telefonního čísla.

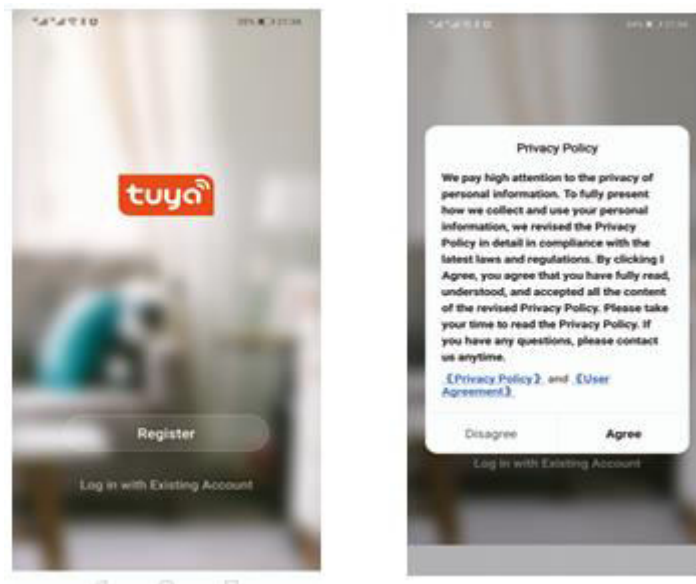

System automaticky určí aktuální zemi/oblast nebo můžete zemi/oblast vybrat ručně, zadat telefonní číslo nebo e-mailovou adresu a kliknout na tlačítko "Získat ověřovací kód".

Zadejte přijatý ověřovací kód. Poté zadejte heslo. Kliknutím na tlačítko "Finish" se úspěšně zaregistrujete.

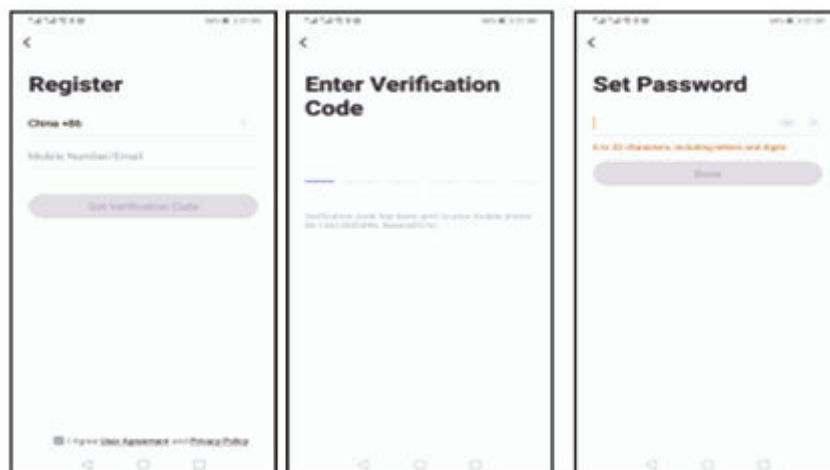

Přidat zařízení

1. (Připojení Bluetooth) Zapněte Bluetooth mobilního telefonu, zapněte zařízení a vstupte do aplikace Tuya APP. Klikněte na "Add Device" o "+" v pravém horním rohu domovské stránky APP a vstupte do rozhraní "Add Device". Zobrazí se výzva: najděte zařízení, které chcete přidat (obrázek 2), a postupujte podle pokynů.
2. "Automatické zjišťování": Na stránce telefonu můžete podle pokynů přidat widgety.

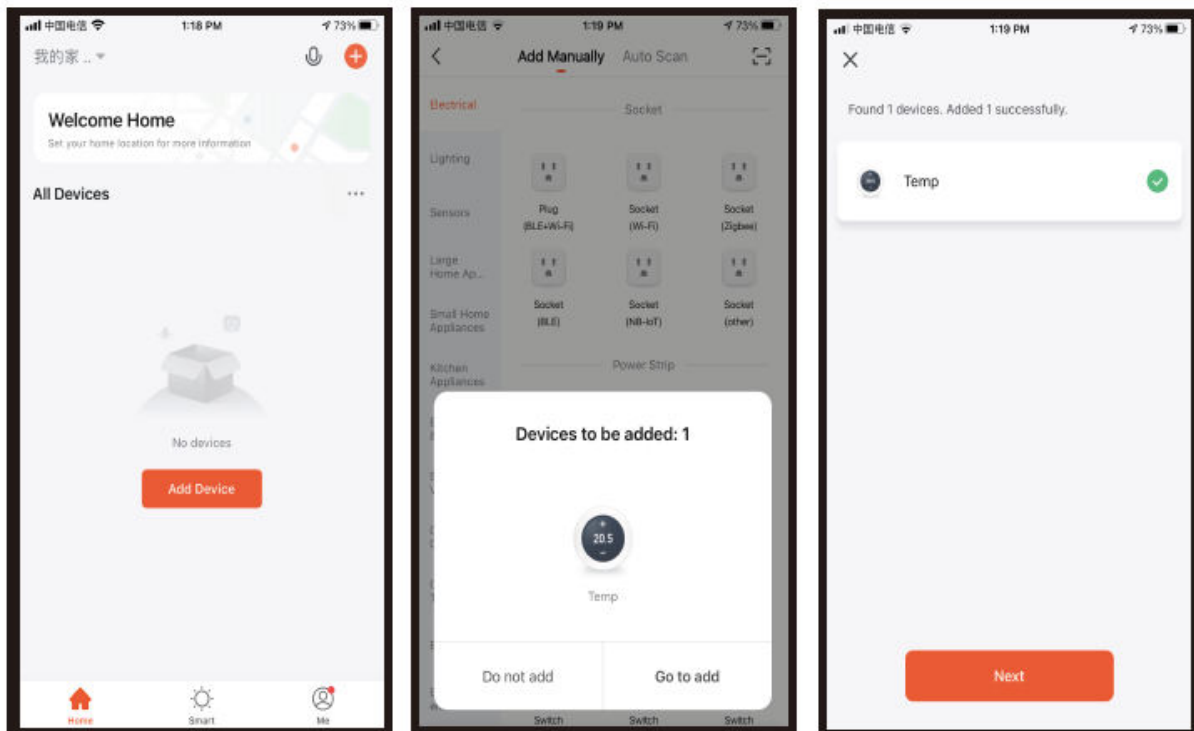

3. (připojení WIFI) Když je termostat zapnutý, stiskněte a podržte tlačítko nahoru po dobu 5 sekund, na displeji termostatu se zobrazí . Nyní bliká ikona WIFI (pomalu bliká) a termostat přejde do stavu přiřazení kódu. Vyhledejte výrobek pro regulaci teploty (model Bluetooth +WIFI) v části (malé domácí spotřebiče). V zadané konfiguraci sítě klikněte na potvrzovací tlačítko na stránce, vyberte WIFI, které se může připojit k internetu v pracovní oblasti zařízení, a zadejte heslo WIFI, klikněte na tlačítko Další, klikněte podle výzvy na stránce (Obrázek 2) na "Přejít k připojení" a podle pokynů vyhledejte obsah výzvy (Obrázek 3), klikněte na "Obsah výzvy" a poté se vraťte do aplikace Tuya APP a vstupte do procesu konfigurace sítě.

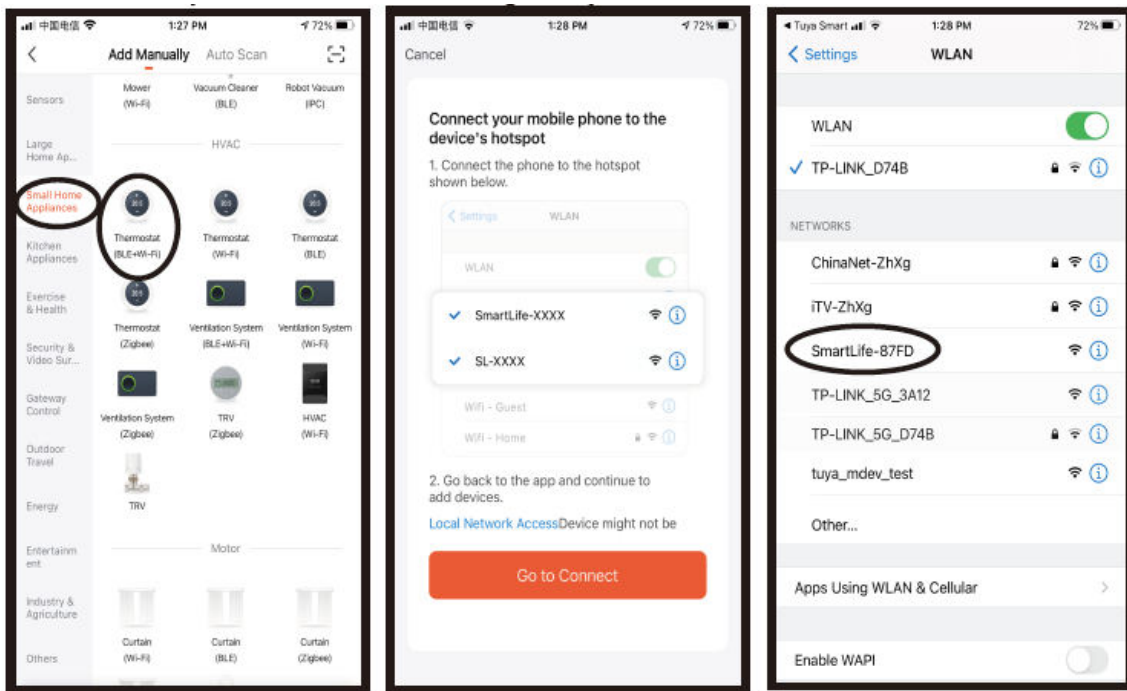

V tomto případě je APP pro proces konfigurace sítě zobrazen na obrázku 1 a konfigurace sítě úspěšně zobrazí rozhraní na obrázku 2. Název zařízení s úspěšnou konfigurací sítě lze upravit a lze také vybrat umístění místnosti.

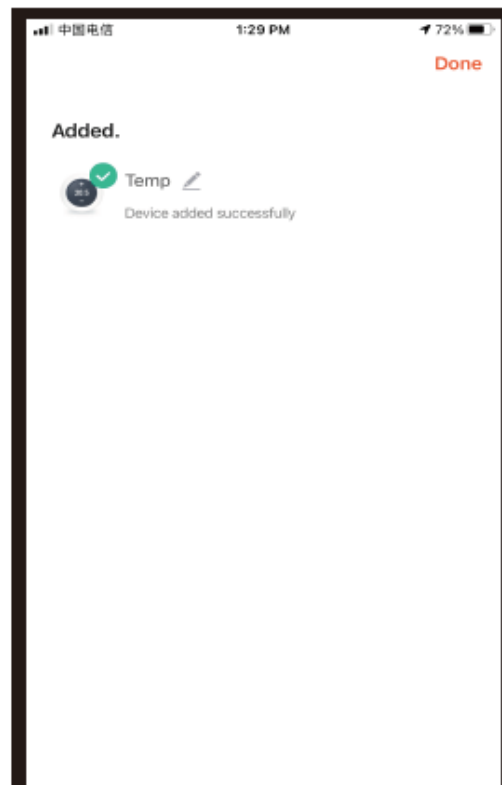
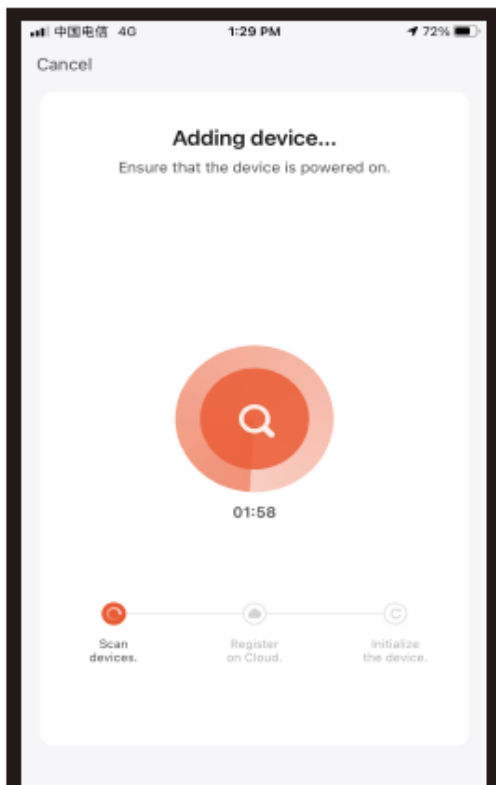

Pokud se konfigurace sítě nezdaří, aplikace APP zobrazí stránku podle obrázku níže a vy si můžete vybrat, zda ji chcete přidat znovu, nebo zobrazit nápovědu.
Poznámka: Zkontrolujte, zda termostat přejde do stavu shody kódu, pokud se připojení nezdaří.

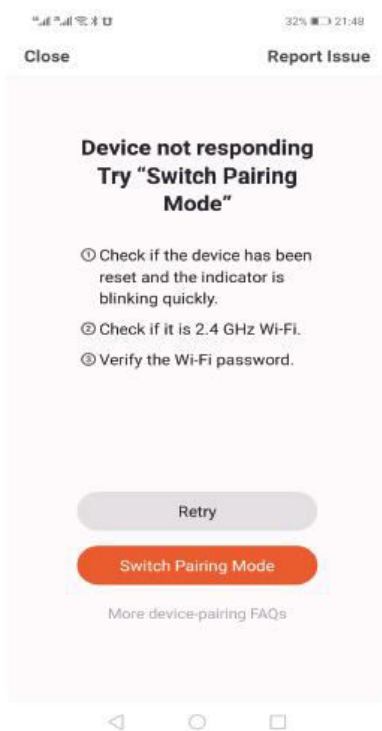

Zobrazení rozhraní termostatu APP

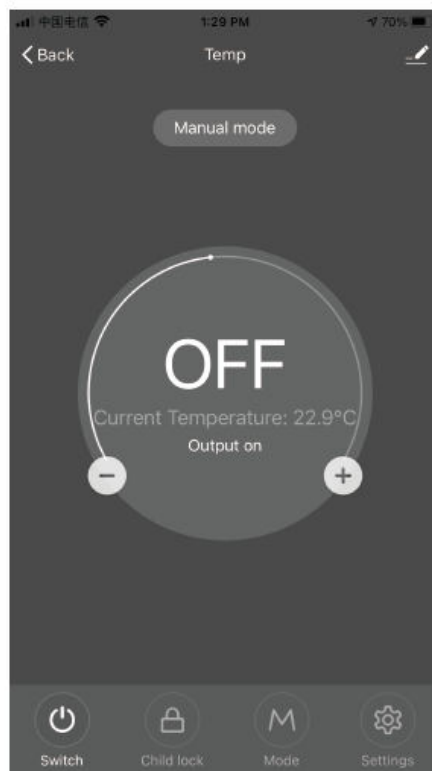
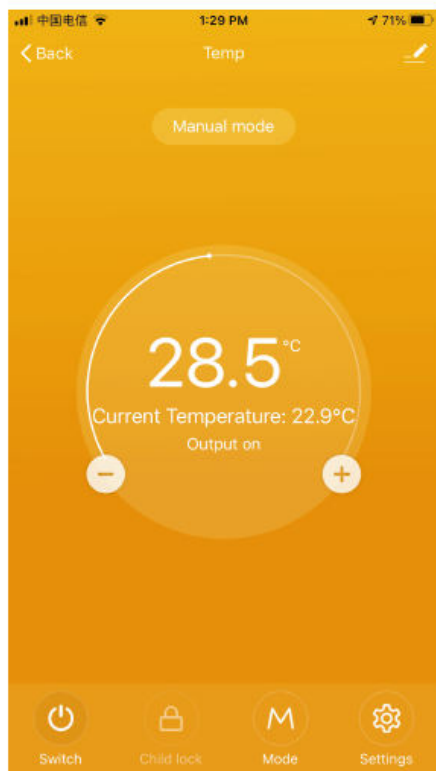

Záruční podmínky

Na nový výrobek zakoupený v prodejní síti Alza.cz se vztahuje záruka 2 roky. V případě potřeby opravy nebo jiného servisu v záruční době se obraťte přímo na prodejce výrobku, je nutné předložit originální doklad o koupi s datem nákupu.

Za rozpor se záručními podmínkami, pro který nelze reklamaci uznat, se považují následující skutečnosti:

- Používání výrobku k jinému účelu, než pro který je výrobek určen, nebo nedodržování pokynů pro údržbu, provoz a servis výrobku.
- Poškození výrobku živelnou pohromou, zásahem neoprávněné osoby nebo mechanicky vinou kupujícího (např. při přepravě, čištění nevhodnými prostředky apod.).
- Přirozené opotřebení a stárnutí spotřebního materiálu nebo součástí během používání (např. baterií atd.).
- Působení nepříznivých vnějších vlivů, jako je sluneční záření a jiné záření nebo elektromagnetické pole, vniknutí kapaliny, vniknutí předmětu, přepětí v síti, elektrostatický výboj (včetně blesku), vadné napájecí nebo vstupní napětí a nevhodná polarita tohoto napětí, chemické procesy, např. použité zdroje atd.
- Pokud někdo provedl úpravy, modifikace, změny konstrukce nebo adaptace za účelem změny nebo rozšíření funkcí výrobku oproti zakoupené konstrukci nebo použití neoriginálních součástí.

EU prohlášení o shodě

Toto zařízení je v souladu se základními požadavky a dalšími příslušnými ustanoveními směrnic EU.



WEEE

Tento výrobek nesmí být likvidován jako běžný domovní odpad v souladu se směrnicí EU o odpadních elektrických a elektronických zařízeních (WEEE - 2012/19/EU). Místo toho musí být vrácen na místo nákupu nebo předán na veřejné sběrné místo recyklovatelného odpadu. Tím, že zajistíte správnou likvidaci tohoto výrobku, pomůžete předejít možným negativním důsledkům pro životní prostředí a lidské zdraví, které by jinak mohly být způsobeny nevhodným nakládáním s odpadem z tohoto výrobku. Další informace získáte na místním úřadě nebo na nejbližším sběrném místě. Nesprávná likvidace tohoto typu odpadu může mít za následek pokuty v souladu s vnitrostátními předpisy.



Vážený zákazník,

Ďakujeme vám za zakúpenie nášho výrobku. Pred prvým použitím si pozorne prečítajte nasledujúce pokyny a uschovajte si tento návod na použitie pre budúce použitie. Venujte osobitnú pozornosť bezpečnostným pokynom. Ak máte akékoľvek otázky alebo pripomienky k zariadeniu, obráťte sa na zákaznícku linku.

✉ www.alza.sk/kontakt

☎ +421 257 101 800

Dovozca Alza.cz a.s., Jankovcova 1522/53, Holešovice, 170 00 Praha 7, www.alza.cz

Tento termostat sa používa na ohrev vody, elektrické vykurovanie alebo plynový kotol.

Vitajte

Ďakujeme vám za dôveru a podporu.

Použili sme pokročilé technológie a dokonalé remeselné spracovanie, aby vám váš nový termostat v budúcnosti každý deň poskytoval vhodné teplotné prostredie. Spríjemní vám život, urobí ho pohodlnejším a vaše obytné prostredie módne estetickjším.

Podrobné pokyny na inštaláciu pomocou tohto termostatu nájdete v tomto návode na obsluhu.

Obráťte sa na odborníka, ktorý vám termostat nainštaluje. Okrem toho, prosím, inštalujte a používajte tento výrobok v rámci zákona.

Aplikácia

Inteligentný digitálny regulátor teploty je systém podlahového vykurovania vhodný na reguláciu teploty v miestnosti a v domácnosti. Riadi prevádzkový stav zariadenia podlahového vykurovania snímaním porovnania medzi okolitou teplotou a nastavenou teplotou. Pri zvyšovaní komfortu dosahuje účel úspory energie.

Tento digitálny termostat využíva mikropočítačovú riadiacu technológiu, má elegantný dizajn a ľahko sa používa. Okrem toho má manuálne a automatické funkcie, programovateľné funkcie a funkcie pamäte stavu.

Obsah balenia

- Termostat ×1
- Osvedčenie o zhode ×2
- Sprievodca/manuál ×1
- Skrutka ×1

L: Podsvietenie (jas môžete nastaviť prostredníctvom aplikácie mobilného telefónu alebo podsvietenie vypnúť)

R2: Interný snímač a externý snímač na zemi

GA: ohrev vody 3A

GB: elektrické vykurovanie 16A

GC: prepojenie; M: plynový kotol 3A

GE: pre ohrev vody + pre plynový kotol

Elektrická špecifikácia

| | |
|---------------------------------|--|
| Snímač teploty | NTC |
| Presnosť teploty | $\pm 1^\circ\text{C}$ |
| Obrazovka displeja | LCD |
| Pracovné prostredie | $-5 - 50^\circ\text{C}$ |
| Vlastná spotreba energie | $< 1\text{ W}$ |
| Nastavenie teploty | $5 \sim 60^\circ\text{C}$ |
| Rozsah zobrazenia | $0 - 51^\circ\text{C}$ |
| Prúd zaťaženia | Ohrievač vody 3 A (odporový) elektrický ohrievač 16 A (odporový) 02 |
| Napätie | AC100 - 240 V, 50/60 Hz |

Pokyny pre používateľov

1. Pozorne si prečítajte túto príručku. Nesprávna obsluha môže výrobok poškodiť alebo spôsobiť nebezpečnú situáciu.
2. Personál vykonávajúci inštaláciu musí byť dobre vyškolený a skúsený servisný technik.
3. Po dokončení inštalácie pozorne preštudujte tento návod a používajte tento výrobok podľa návodu na obsluhu. Poznámka: existuje riziko úrazu elektrickým prúdom alebo poškodenia zariadenia.

Schéma zapojenia

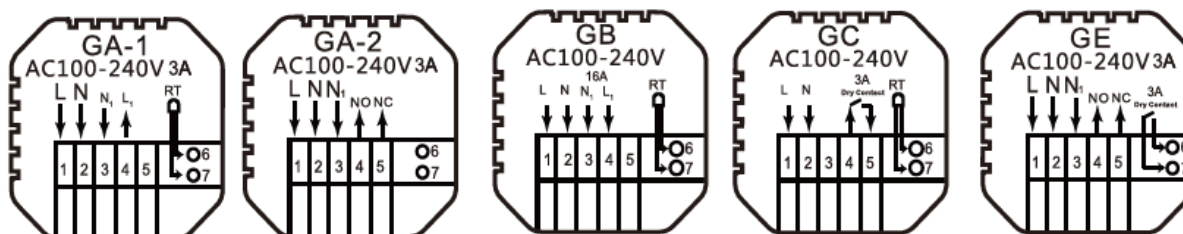

GA: Ohrev vody

GB: Elektrické vykurovanie

GC: Vykurovanie plynovým kotlom

GE: Na ohrev vody + pre plynový kotol

Montážne kroky

1. Pripojte napájaciu skrinku podľa schémy zapojenia.

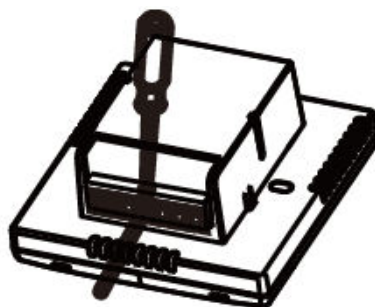

2. Oddel'te napájací zdroj od kábla riadiacej dosky.



3. Zaskrutkujte napájací zdroj do skrinky 86.

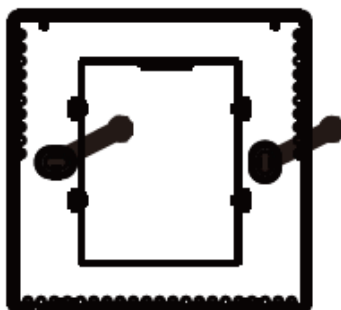



4. Pripojte napájaciu dosku k vedeniu riadiacej dosky a zarovnaj'te sponu pod uhlom 30 stupňov, čím dokončíte inštaláciu.

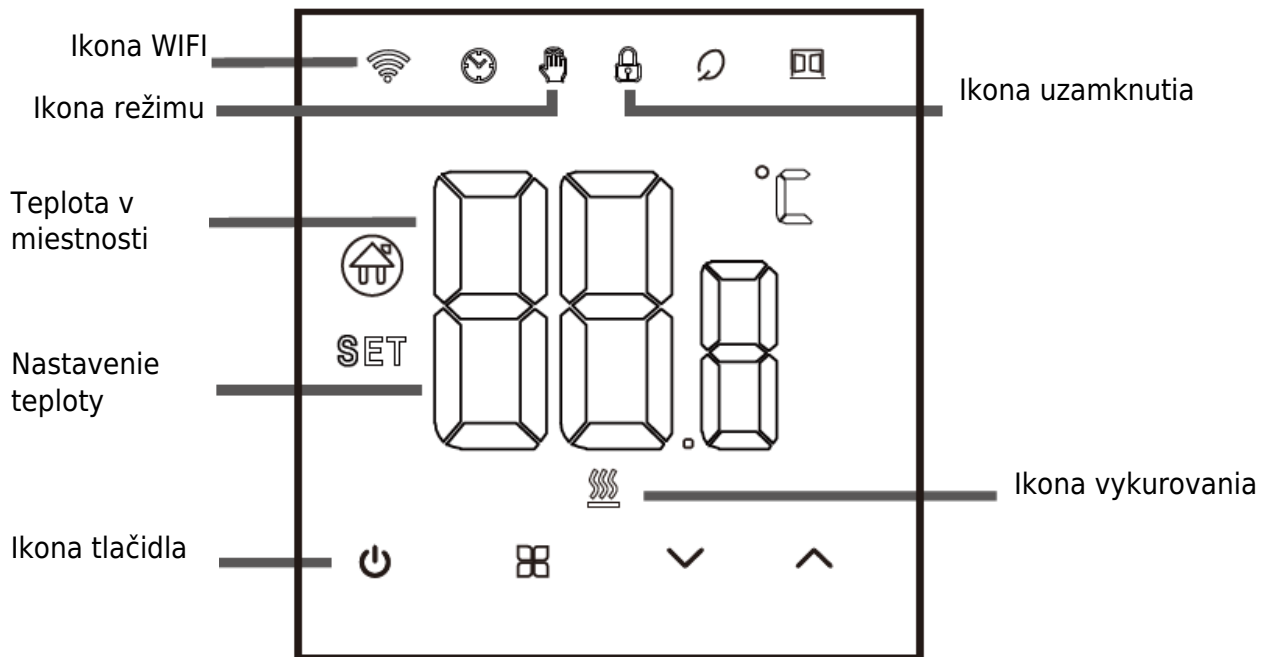

Popis ikon



Prevádzková príručka



1. Zapnutie/vypnutie: stlačením tlačidla  zapnete/vypnete termostat.
2. Stlačením tlačidla  môžete prepínať medzi manuálnym režimom a režimom Away.
3. Súčasným stlačením a podržaním tlačidiel nahor a nadol na 5 sekúnd pridáte alebo zrušíte detskú poistku.
4. Spojenie WIFI: Po zapnutí termostatu stlačte a podržte tlačidlo nahor päť sekúnd, na displeji termostatu začne blikať ikona WIFI a termostat prejde do stavu párovania kódu.

Pokyny na programovanie času

| Možnosti | Ikona | Čas | Úprava Tima | Predvolené nastavenia | Nastavenie teploty |
|--------------|-------|-------|-------------|-----------------------|--------------------|
| Pracovné dni | 1 | 06:00 | ^ | 20 °C | ^ |
| | 2 | 08:00 | | 16 °C | |
| | 3 | 11:30 | | 16 °C | |
| | 4 | 12:30 | | 16 °C | |
| | 5 | 17:00 | | 22 °C | |
| | 6 | 22:00 | | 16 °C | |
| Dovolenka | 1 | 08:00 | v | 22 °C | v |
| | 2 | 23:00 | | 16 °C | |

Predbežné možnosti

V stave vypnutia stlačte tlačidlo  a . Stlačením na 5 sekúnd vstúpte do rozšíreného nastavenia možností.

Stlačením tlačidla  vstúpte do ďalšej možnosti, potom stlačením tlačidla nahor a nadol upravte možnosti a stlačením tlačidla  ukončíte režim pokročilého nastavenia možností.

| | | |
|---|--|--|
| 1 | Kompenzácia teploty | Predvolená hodnota teploty kalibračnej miestnosti je -2 °C. Stlačením tlačidla nahor alebo nadol nastavte rozsah od 9,9° do -9,9 °C. |
| 2 | Výber snímača | Voľba snímača teploty je predvolená na IN. Stláčaním tlačidiel nahor a nadol ju nastavte ako výber vnútorného snímača IN. ALL znamená, že sú vybrané všetky interné snímače; OUT znamená, že sú nastavené externé snímače. |
| 3 | Úprava hraničnej hodnoty teploty | Medzná hodnota teploty je 60 °C. Stláčaním tlačidiel nahor a nadol nastavte rozsah od 35 °C do 60 °C. |
| 4 | Nastavenie rozdielu teplôt | Predvolené nastavenie teplotného rozdielu štart je 1 °C. Stláčaním tlačidiel nahor a nadol nastavte rozsah na 0,5 až 10 °C. |
| 5 | Funkcia proti zamrznutiu | Predvolene nastavte funkciu proti zamrznutiu ako VYPNUTU; stlačením tlačidla nahor zapnete funkciu proti zamrznutiu. |
| 6 | Výber dňa odpočinku (voliteľný) a programovanie záverečného týždňa | 5: Dvojdňový víkend 6: Jeden deň voľna 7: Žiadny odpočinok OFF: Vypnutie programovania |

| | | |
|----|--|--|
| 7 | Výber hlavného a pomocného reverzu (voliteľný) | Predvolene nastavte hlavnú a pomocnú reverzáciu na 00. Stláčaním tlačidiel nahor a nadol nastavte 00 hlavný spätný chod a 01 pomocný spätný chod. |
| 8 | Jas podsvietenia | 00: Vypnutie podsvietenia 01: Mikrosvetlo 02: Stredný jas 03: Zvýraznenie podsvietenia |
| 9 | Nastavenie hornej hranice teploty | Nastavte hornú hranicu teploty na 60 °C, stlačením tlačidla nahor alebo nadol nastavte rozsah od 15 °C do 95 °C. |
| 10 | Zvuk | ON: Zapnutie zvuku OFF: Vypnutie zvuku |
| 11 | Detekcia otvorenia okien | Štart – teplota v miestnosti klesne o 6 stupňov do 4 minút a zastaví sa ohrev. Zavrieť – teplota v miestnosti stúpne o 3 stupne Celzia/po 48 minútach/manuálne (tri spôsoby) Po aktivácii režimu otvárania okien môže ktorákoľvek z týchto troch podmienok spustiť ukončenie režimu otvárania okien. |
| 12 | Funkcia pamäte pri výpadku napájania | 0: Pamäťová funkcia 1: Zapnutie po zapnutí napájania 2 : Vypnutie po zapnutí napájania |
| 13 | Obnovenie | Nastavenie na obnovenie výrobných nastavení. Predvolené zobrazenie je "-", stlačením tlačidla nahor zobrazte "---" a potom stlačením tlačidla enter obnovte výrobné nastavenia. |

O pripojení WIFI

Pred prvým použitím regulátora teploty WIFI musíte nastaviť číslo hodnoty WIFI a konfiguráciu prostredníctvom smartfónu alebo tabletu, čo umožní komunikáciu medzi pripojenými zariadeniami.

Pripojenie WIFI: Keď je termostat zapnutý, stlačte a podržte tlačidlo nahor na 5 sekúnd, na displeji termostatu začne blikať ikona WIFI a termostat prejde do stavu párovania kódu.

Pripojenie WIFI: V prípade termostatu Bluetooth zapnite Bluetooth telefónu.

APP na stiahnutie

Vyhľadajte „Tuya Smart“ na každom trhu s aplikáciami APP alebo naskenujte nasledujúci kód QR a stiahnite si tento softvér.



Registrácia účtu

Ak nemáte konto APP, môžete sa zaregistrovať alebo prihlásiť pomocou overovacieho kódu SMS. Kliknutím na „Vytvoriť nové konto“ vstúpite na stránku so zásadami ochrany osobných údajov platformy Tuya Smart Platform. Po kliknutí na tlačidlo Súhlasím sa formálne pripojíte k registračnej stránke svojho mobilného telefónneho čísla.

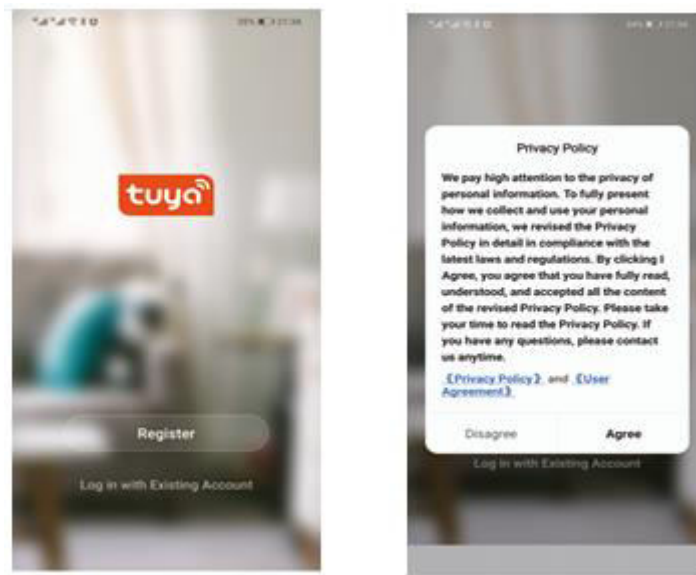

System automaticky určí aktuálnu krajinu/oblasť alebo môžete krajinu/oblasť vybrať ručne, zadať svoje telefónne číslo alebo e-mailovú adresu a kliknúť na tlačidlo „Získať overovací kód“.

Zadajte prijatý overovací kód. Potom zadajte heslo. Kliknutím na tlačidlo "Dokončiť" sa úspešne zaregistrujete.

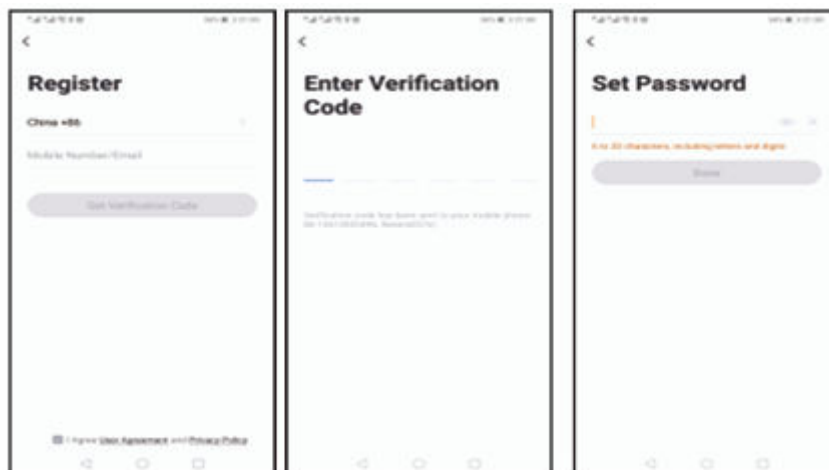

Pridať zariadenie

1. (Pripojenie Bluetooth) Zapnite Bluetooth mobilného telefónu, zapnite zariadenie a vstúpte do aplikácie Tuya APP. Kliknite na „Add Device“ (Pridať zariadenie) a „+“ v pravom hornom rohu domovskej stránky APP a vstúpte do rozhrania „Add Device“ (Pridať zariadenie). Zobrazí sa výzva: Nájdiť zariadenie, ktoré chcete pridať (obrázok 2), a postupujte podľa pokynov.
2. „Automatické zisťovanie“: Na stránke telefónu vyhľadajte zariadenia (obrázok 3) a pridajte miniaplikácie podľa výzvy.

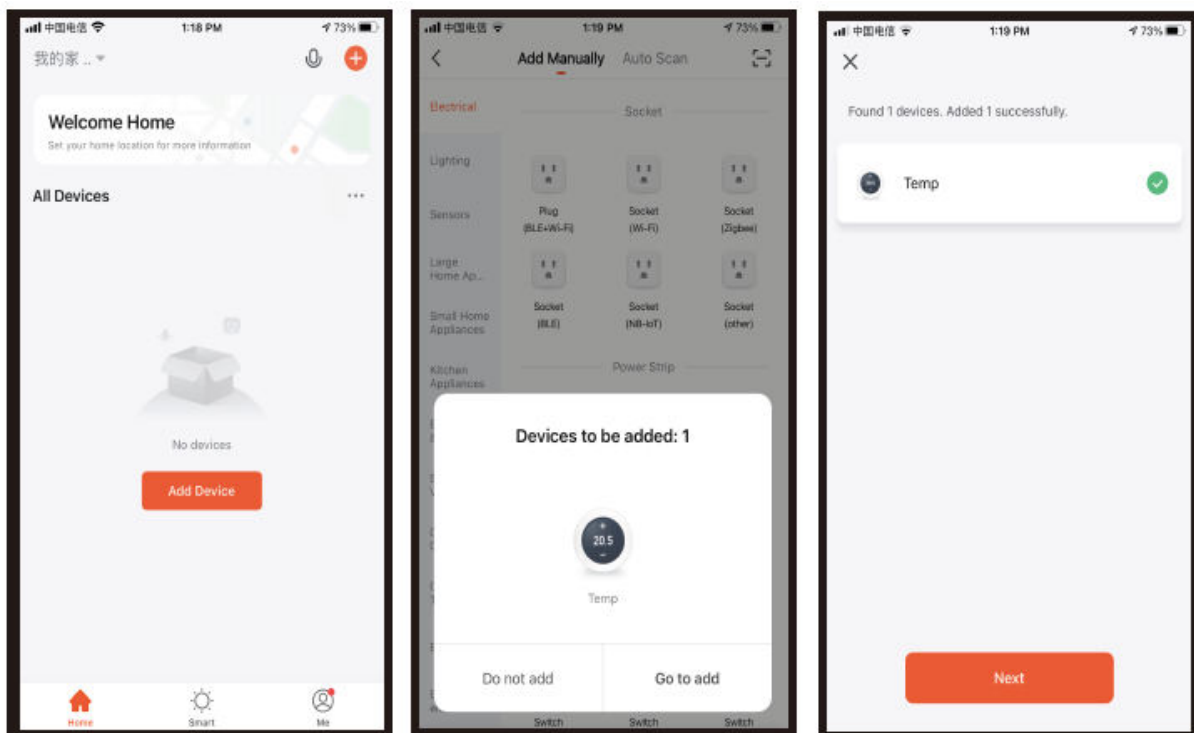

3. (pripojenie WiFi) Keď je termostat zapnutý, stlačte a podržte tlačidlo nahor na 5 sekúnd, na displeji termostatu sa zobrazí. Teraz bliká ikona WiFi (pomaly bliká) a termostat prejde do stavu párovania kódu. Vyhľadajte výrobok na reguláciu teploty (model Bluetooth +WiFi) v časti (malé domáce spotrebiče). V zadanej konfigurácii siete kliknite na potvrdzovacie tlačidlo na stránke, vyberte WiFi, ktoré sa môže pripojiť k internetu v pracovnej oblasti zariadenia, a zadajte ho. WiFi heslo, kliknite na tlačidlo Next (Ďalej), kliknite podľa výzvy na stránke (obrázok 2) na tlačidlo „Go to connect“ (Prejsť na pripojenie) a podľa pokynov vyhľadajte obsah výzvy (obrázok 3), kliknite na tlačidlo „Prompt content“ (Obsah výzvy) a potom sa vráťte do aplikácie Tuya APP, aby ste vstúpili do procesu konfigurácie siete.

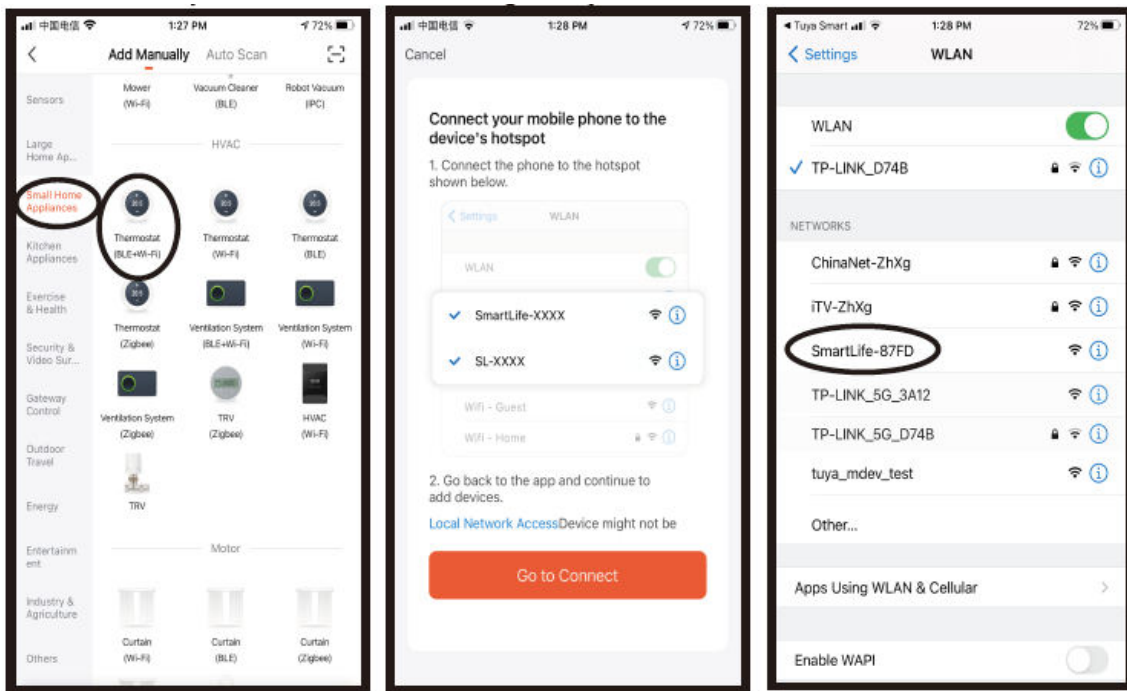

V tomto prípade je APP pre proces konfigurácie siete zobrazený na obrázku 1 a konfigurácia siete úspešne zobrazí rozhranie zobrazené na obrázku 2. Názov zariadenia s úspešnou konfiguráciou siete možno upraviť a možno tiež vybrať umiestnenie miestnosti.

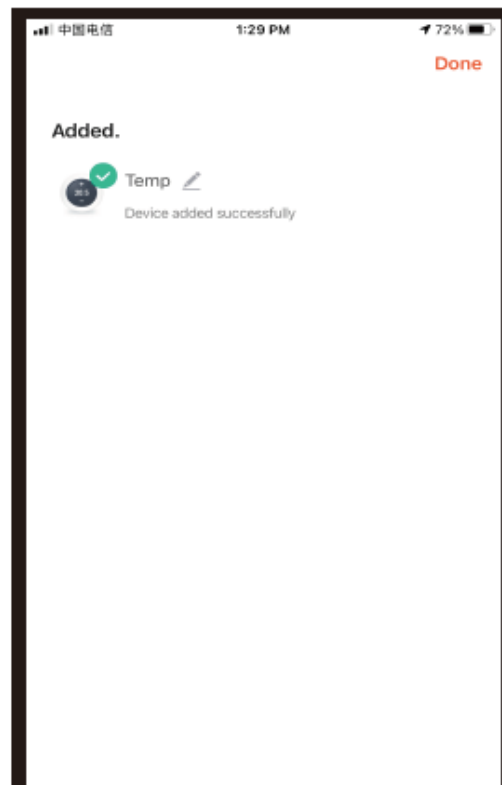
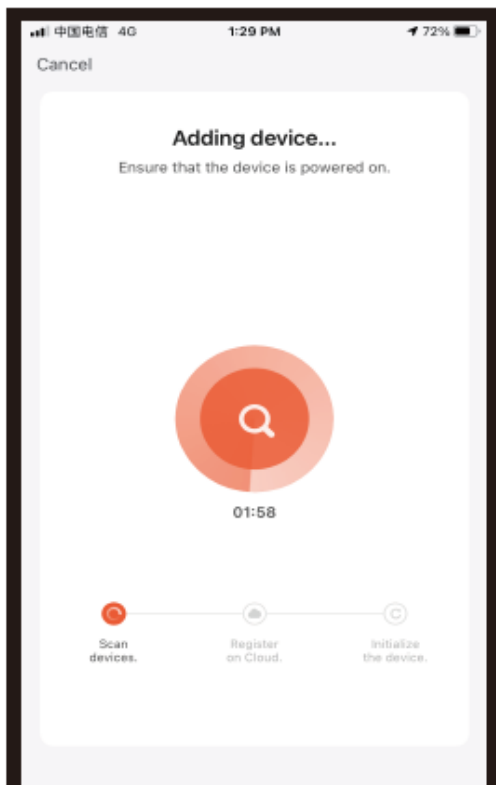

Ak sa konfigurácia siete nepodarí, aplikácia APP zobrazí stránku znázornenú na obrázku nižšie a vy si môžete vybrať, či ju chcete pridať znova alebo si pozrieť pomocníka. Poznámka: potvrdte, či termostat prejde do stavu zhody kódu, ak pripojenie zlyhá.

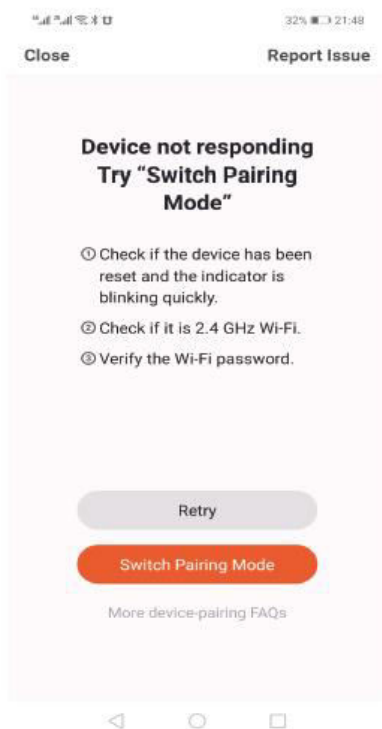

Zobrazenie rozhrania termostatu APP

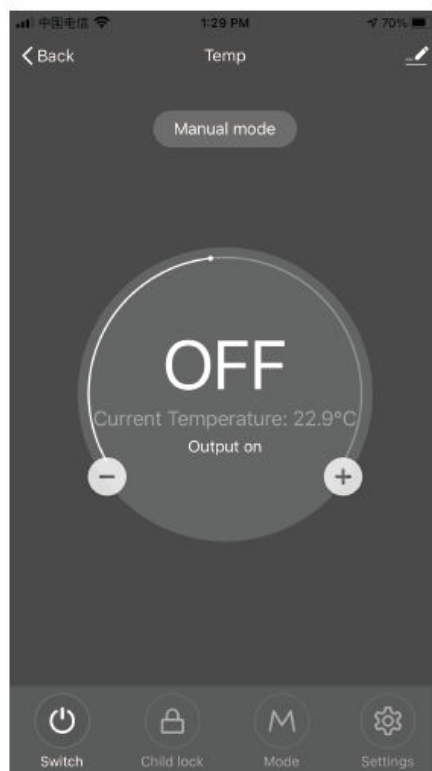
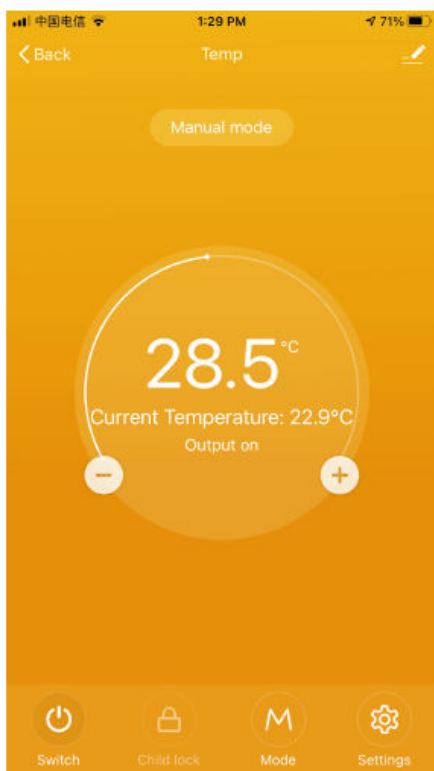

Záručné podmienky

Na nový výrobok zakúpený v predajnej sieti Alza.cz sa vzťahuje záruka 2 roky. V prípade potreby opravy alebo iných služieb počas záručnej doby sa obráťte priamo na predajcu výrobku, je potrebné predložiť originálny doklad o kúpe s dátumom nákupu.

Za rozpor so záručnými podmienkami, pre ktorý nemožno uznať uplatnenú reklamáciu, sa považujú nasledujúce skutočnosti:

- Používanie výrobku na iný účel, než na aký je výrobok určený, alebo nedodržiavanie pokynov na údržbu, prevádzku a servis výrobku.
- Poškodenie výrobku živelnou pohromou, zásahom neoprávnenej osoby alebo mechanicky vinou kupujúceho (napr. pri preprave, čistení nevhodnými prostriedkami atď.).
- Prirodzené opotrebovanie a starnutie spotrebného materiálu alebo komponentov počas používania (napr. batérie atď.).
- Pôsobenie nepriaznivých vonkajších vplyvov, ako je slnečné žiarenie a iné žiarenie alebo elektromagnetické polia, vniknutie tekutín, vniknutie predmetov, prepätie v sieti, elektrostatické výbojové napätie (vrátane blesku), chybné napájacie alebo vstupné napätie a nevhodná polarita tohto napätia, chemické procesy, ako sú použité napájacie zdroje atď.
- Ak niekto vykonal úpravy, modifikácie, zmeny dizajnu alebo adaptácie s cieľom zmeniť alebo rozšíriť funkcie výrobku v porovnaní so zakúpeným dizajnom alebo použitím neoriginálnych komponentov.

Vyhlásenie o zhode EÚ

Toto zariadenie je v súlade so základnými požiadavkami a ďalšími príslušnými ustanoveniami smerníc EÚ.



WEEE

Tento výrobok sa nesmie likvidovať ako bežný domový odpad v súlade so smernicou EÚ o odpade z elektrických a elektronických zariadení (OEEZ - 2012/19/EU). Namiesto toho sa musí vrátiť na miesto nákupu alebo odovzdať na verejnom zbernom mieste recyklovateľného odpadu. Zabezpečením správnej likvidácie tohto výrobku pomôžete predísť možným negatívnym dôsledkom pre životné prostredie a ľudské zdravie, ktoré by inak mohlo spôsobiť nevhodné nakladanie s odpadom z tohto výrobku. Ďalšie informácie získate na miestnom úrade alebo na najbližšom zbernom mieste. Nesprávna likvidácia tohto druhu odpadu môže mať za následok pokuty v súlade s vnútroštátnymi predpismi.



Kedves vásárló,

Köszönjük, hogy megvásárolta termékünket. Kérjük, az első használat előtt figyelmesen olvassa el az alábbi utasításokat, és őrizze meg ezt a használati útmutatót a későbbi használatra. Fordítson különös figyelmet a biztonsági utasításokra. Ha bármilyen kérdése vagy észrevétele van a készülékkel kapcsolatban, kérjük, forduljon az ügyfélvonalhoz.

✉ www.alza.hu/kapcsolat

☎ +36-1-701-1111

Importőr Alza.cz a.s., Jankovcova 1522/53, Holešovice, 170 00 Prága 7, www.alza.cz

Ezt a termosztátot vízmelegítő elektromos fűtéshez vagy gázkazánhoz használják.

Üdvözljük

Köszönjük a bizalmat és a támogatást.

Fejlett technológiát és tökéletes kézműves munkát alkalmaztunk, hogy új termosztátja a jövőben minden nap megfelelő hőmérsékletű környezetet biztosítson Önnek.

Kellemesebbé és művészebbé teszi az életét, és divatosabbá és esztétikusabbá teszi lakókörnyezetét.

A termosztát használatával történő telepítésre vonatkozó részletes utasításokért kérjük, olvassa el figyelmesen ezt a kézikönyvet.

Kérjük, vegye fel a kapcsolatot szakemberrel, aki beszereli Önnek a termosztátot. Emellett kérjük, hogy a terméket a törvényes keretek között telepítse és használja.

Alkalmazás

Az intelligens digitális hőmérséklet-szabályozó padlófűtési rendszer, amely alkalmas helyiség-hőmérséklet-szabályozásra és háztartási hőmérséklet-szabályozásra. A padlófűtő berendezés működési állapotát a környezeti hőmérséklet és a beállított hőmérséklet összehasonlításának érzékelésével szabályozza. A komfortérzet javítása mellett eléri az energiatakarékosság célját.

Ez a digitális termosztát mikroszámítógépes vezérlési technológiát alkalmaz, elegáns kialakítású és könnyen kezelhető. Ezenkívül manuális és automatikus funkciókkal, programozható funkciókkal és állapotmemória funkciókkal rendelkezik.

A termék csomagolása

- Termosztát alaptest x 1
- Megfelelőségi tanúsítvány x 2
- Útmutató/kézikönyv 1 x
- Csavar x 1

L: háttérvilágítás (A fényerő a mobiltelefon APP segítségével állítható be, vagy kikapcsolhatja a háttérvilágítást.)

R2: Belső érzékelő és külső érzékelő a földön

GA: vízmelegítés 3A

GB: elektromos fűtés 16A

GC: összekötő; M: gázkazán 3A

GE: vízmelegítéshez + gázkazánhoz

Elektromos specifikációk

| | |
|----------------------------|--|
| Hőmérséklet érzékelő | NTC |
| Hőmérséklet pontosság | ±1°C |
| Képernyő | LCD |
| Munkakörnyezet | -5 - 50°C |
| Önfogyasztási teljesítmény | <1W |
| Hőmérsékletek | 5~60°C |
| Megjelenítési tartomány | 0-51°C |
| Terhelési áram | Vízmelegítő 3A (ellenállásos) elektromos fűtőtest 16A (ellenállásos) 02 |
| Feszültség | AC100-240V, 50/60Hz |

Felhasználói utasítások

1. Olvassa el figyelmesen ezt a kézikönyvet. A nem szabványos művelet károsíthatja a terméket, vagy veszélyes helyzetet okozhat.
2. A telepítő személyzetnek jól képzett és tapasztalt szerviztechnikusoknak kell lennie.
3. A telepítés befejezése után kérjük, a használati útmutatót követve működtesse a terméket. Megjegyzés: Fennáll az áramütés vagy a berendezés károsodásának veszélye.

Kapcsolási rajz

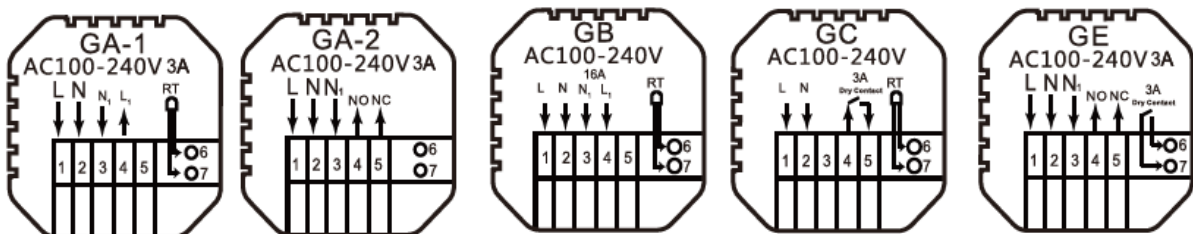

- GA: vízmelegítés
GB: elektromos fűtés
GC: gázkazán fűtés
GE: vízmelegítéshez + gázkazánhoz

Szerelési lépések

1. Csatlakoztassa a tápegységet a kapcsolási rajznak megfelelően.

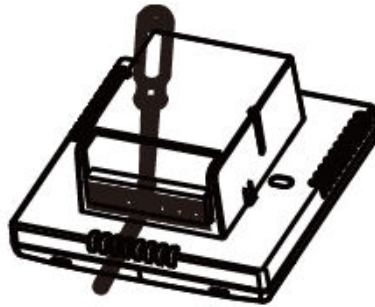

2. Válassza le a tápegységet a vezérlőpanel kábeléről.



3. Csavarozza a tápegységet a 86-os dobozba.

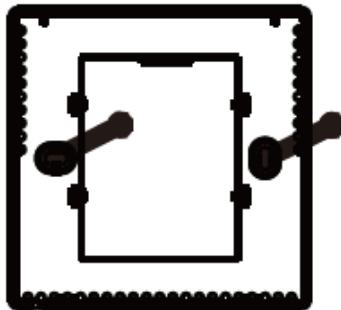

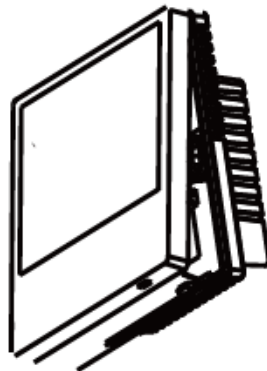

4. Csatlakoztassa a tápkartont a vezérlőtábla vezetékéhez, és igazítsa a csatot 30 fokban a telepítés befejezéséhez.

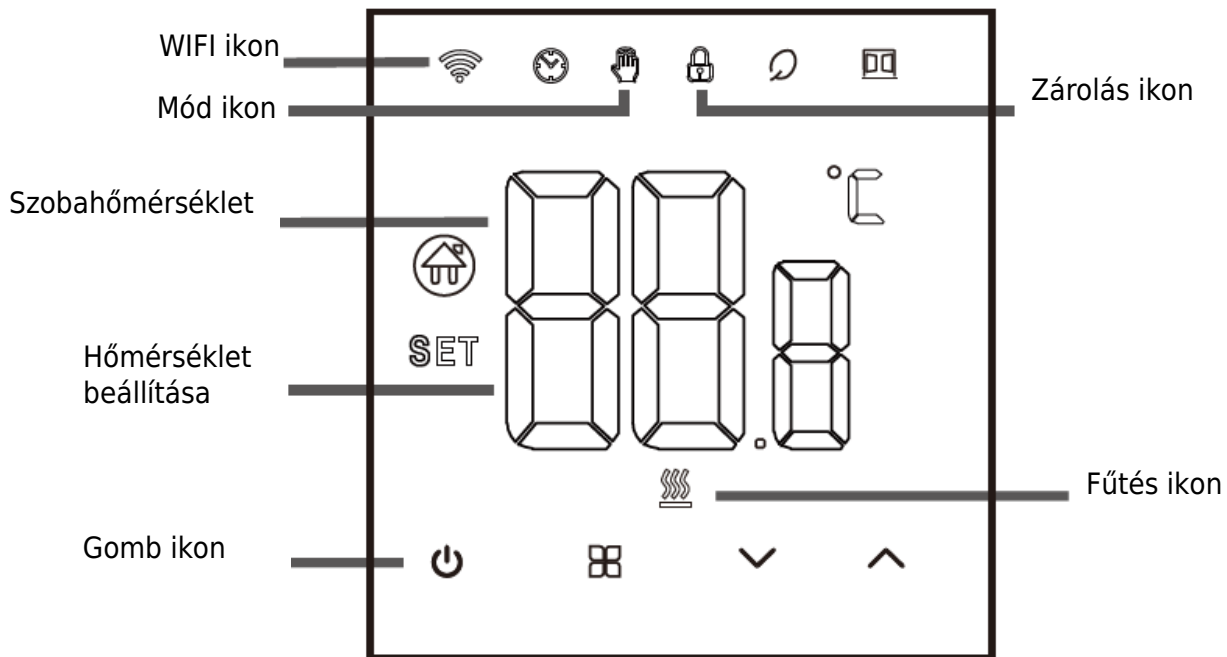

Ikon leírása





Működési útmutató



1. Be-/kikapcsolás: a termosztát be-/kikapcsolásához nyomja meg a  gombot.
2.  Agomb megnyomásával válthat a kézi és a Távolság üzemmódok között.
3. A gyermekzár hozzáadásához vagy megszüntetéséhez nyomja meg és tartsa lenyomva egyszerre 5 másodpercig a fel és le gombokat.
4. WIFI-kapcsolat: A termosztát bekapcsolásakor nyomja meg és tartsa lenyomva a fel gombot öt másodpercig, a WIFI ikon villog a termosztát kijelzőjén, és a termosztát belép a kódillesztési állapotba.

Időprogramozási utasítások

| Opciók | Ikon | Idő | Idő beállítása | Alapértelmezettek | Hőmérséklet beállítása |
|------------|------|-------|----------------|-------------------|------------------------|
| Munkanapok | 1 | 06:00 | ^ | 20°C | ^ |
| | 2 | 08:00 | | 16°C | |
| | 3 | 11:30 | | 16°C | |
| | 4 | 12:30 | | 16°C | |
| | 5 | 17:00 | | 22°C | |
| | 6 | 22:00 | | 16°C | |
| Ünnepek | 1 | 08:00 | v | 22°C | v |
| | 2 | 23:00 | | 16°C | |

Speciális opciók

Kikapcsolt állapotban nyomja meg a  és a  billentyűt. Nyomja meg 5 másodpercig a gombot a speciális beállítási lehetőségek beállításához.

Nyomja meg a  billentyűt a következő opcióhoz, majd nyomja meg a fel-le billentyűt az opciók beállításához, és nyomja meg a  billentyűt a speciális opcióbeállítási módból való kilépéshez.

| | | |
|---|--|---|
| 1 | Hőmérséklet-kompenzáció | A kalibrálóhelyiség hőmérsékletének alapértelmezett értéke -2°C. Nyomja meg a felfelé vagy lefelé gombot a 9,9° és -9,9°C közötti tartomány beállításához. |
| 2 | Érzékelő kiválasztása | A hőmérséklet-érzékelő kiválasztása alapértelmezés szerint IN. Nyomja meg a felfelé és lefelé billentyűket, hogy beállítsa az IN belső érzékelő kiválasztását. ALL azt jelenti, hogy az összes belső érzékelő ki van választva; OUT azt jelenti, hogy külső érzékelők vannak beállítva. |
| 3 | Határhőmérséklet érték módosítása | A hőmérséklet határértéke 60°C. Nyomja meg a felfelé és lefelé gombokat a 35°C és 60°C közötti tartomány beállításához. |
| 4 | Hőmérséklet-különbség beállítása | A hőmérséklet-különbség alapértelmezett beállítása 1°C. A felfelé és lefelé billentyűkkel állítsa be a tartományt 0,5-10°C-ra. |
| 5 | Fagyálló funkció | Állítsa a fagyásgátló funkciót alapértelmezés szerint OFF-ra; a fagyásgátló funkció bekapcsolásához nyomja meg a felfelé gombot. |
| 6 | Pihenőnapok kiválasztása (opcionális) és a záró hét programozása | 5: Kétnapos hétvége 6: Egyetlen szabadnap 7: Nincs pihenés OFF: A programozás kikapcsolása |

| | | |
|----|---|---|
| 7 | Fő- és segédhajtás kiválasztása (opcionális) | Állítsa a fő- és segédhajtást alapértelmezés szerint 00-ra. Nyomja meg a felfelé és lefelé gombokat a 00 fő hajtás beállításához, és a 01 a kiegészítő hajtás jelzésére. |
| 8 | Háttérvilágítás fényereje | 00: A háttérvilágítás kikapcsolása 01: Mikrofény 02: Közepes fényerő 03: Háttérvilágítás kiemelése |
| 9 | Felső hőmérséklet felső határértékének beállítása | Állítsa a hőmérséklet felső határát 60°C-ra, a felfelé vagy lefelé gomb megnyomásával állítsa be a tartományt 15°C és 95°C között. |
| 10 | Hang | ON: A hang bekapcsolása OFF: A hang kikapcsolása |
| 11 | Ablakok nyitásérzékelés | Start - A helyiség hőmérséklete 4 percen belül 6 fokkal csökken, és leáll a fűtés. Bezárás - a helyiség hőmérséklete 3 Celsius-fokkal emelkedik/ 48 perc elteltével/manuális (három módszer) Az ablaknyitás üzemmód engedélyezése után e három feltétel bármelyike kiválthatja az ablaknyitás üzemmódból való kilépést. |
| 12 | Aramkimaradás memória funkció | 0: Memóriefunkció 1: Bekapcsolás a bekapcsolás után 2: Kikapcsolás a bekapcsolás után |
| 13 | Reset | Beállítás a gyári beállítások visszaállítására. Az alapértelmezett kijelzés "-", nyomja meg a felfelé billentyűt a "---" kijelzéshez, majd nyomja meg az enter billentyűt a gyári beállítások visszaállításához. |

A WIFI kapcsolatról

A WIFI hőmérséklet-szabályozó első használata előtt okostelefonján vagy táblagépén keresztül be kell állítania a WIFI értékszámot és a konfigurációt, ami lehetővé teszi a csatlakoztatott eszközök közötti kommunikációt.

WIFI kapcsolat: A termosztát bekapcsolásakor nyomja meg és tartsa lenyomva a fel gombot 5 másodpercig, a termosztát kijelzőjén felvillan a WIFI ikon, és a termosztát kódillesztési állapotba kerül.

WIFI-kapcsolat: Bluetooth termosztát, kérjük, kapcsolja be a telefon Bluetooth funkcióját.

APP letöltése

Keresse a "Tuya Smart" szót az egyes APP piacokon, vagy szkennelje be az alábbi QR-kódot a szoftver letöltéséhez.



Regisztráljon egy fiókot

Ha nincs APP-fiókja, akkor választhat, hogy regisztrál vagy SMS-ellenőrző kóddal jelentkezik be. Kattintson az "Új fiók létrehozása" gombra, hogy belépjen a Tuya Smart Platform adatvédelmi irányelvek oldalára. Az Elfogadás gombra kattintás után hivatalosan is csatlakozik a mobiltelefonszámának regisztrációs oldalához.

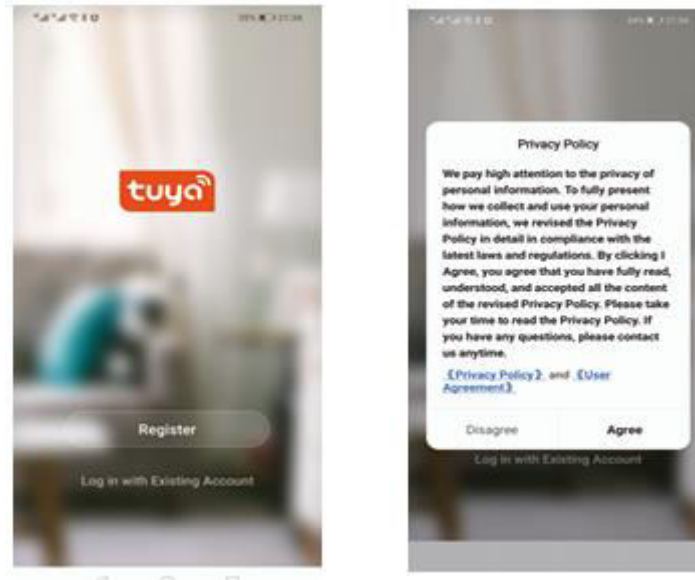

A rendszer automatikusan meghatározza az aktuális országot/régiót, vagy manuálisan is kiválaszthatja az országot/régiót, megadhatja telefonszámát vagy e-mail címét, majd kattintson az "Ellenőrző kód lekérése" gombra.

Írja be a kapott ellenőrző kódot. Ezután adja meg a jelszót. A sikeres regisztrációhoz kattintson a "Befejezés" gombra.

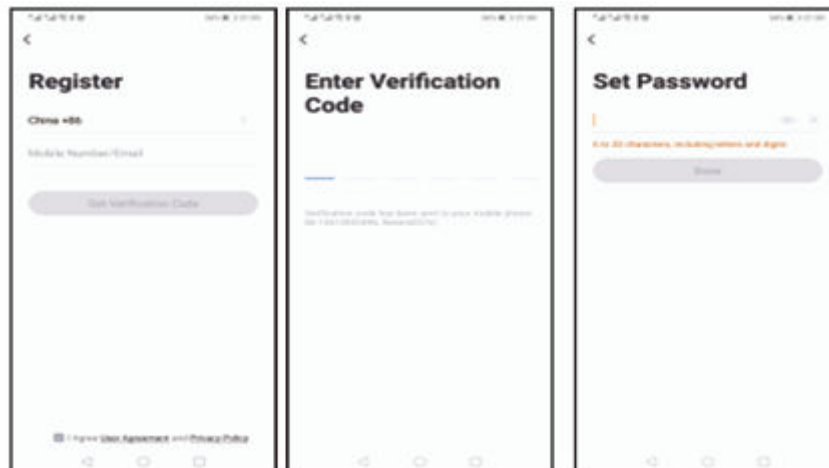

Eszköz hozzáadása

1. (Bluetooth-kapcsolat) Kapcsolja be a mobiltelefon Bluetooth-ját, kapcsolja be a készüléket, és lépjen be a Tuya APP-be. Kattintson az APP kezdőlapjának jobb felső sarkában a "Add Device" o "+" gombra, és lépjen be az "Add Device" felületre. A program felszólít: keresse meg a hozzáadandó eszközt (2. ábra), és kövesse az utasításokat.
2. "Automatikus felfedezés": ábra), és adjon hozzá widgeteket a telefon oldalán megjelenő kérésnek megfelelően.

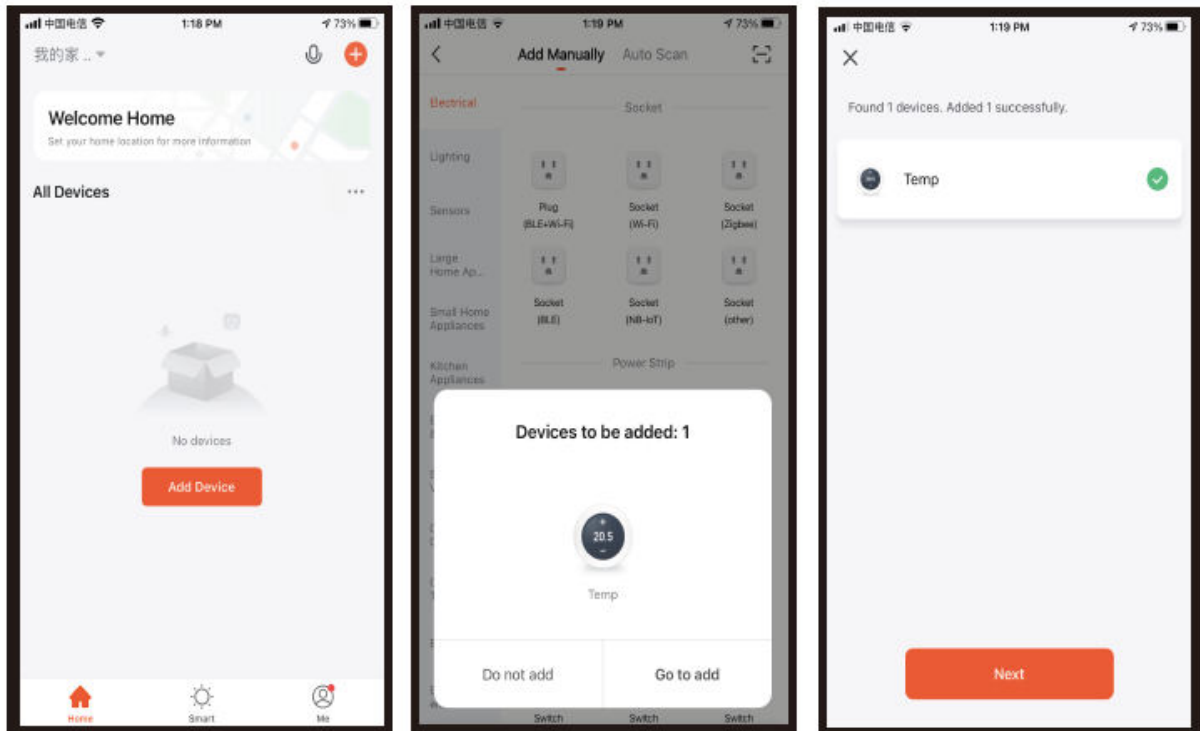

3. (WIFI kapcsolat) Amikor a termosztát be van kapcsolva, nyomja meg és tartsa lenyomva a fel gombot 5 másodpercig, a termosztát kijelzőjén megjelenik. Most a WIFI ikon villog (lassan villog), és a termosztát belép a kódillesztés állapotába.
Keresse meg a hőmérséklet-szabályozó terméket (Bluetooth + WIFI modell) a (háztartási kisgépek) között. A megadott hálózati konfigurációban kattintson a megerősítő gombra az oldalon, válassza ki a WIFI-t, amely az eszköz munkaterületén képes csatlakozni az internethez, és adja meg azt.
WIFI jelszót, kattintson a Tovább gombra, kattintson az oldal felszólítása szerint (2. ábra), "Go to connect", és kövesse az utasításokat a prompt tartalom megtalálásához (3. ábra), kattintson a "Prompt tartalom" gombra, majd térjen vissza a Tuya APP-hoz, hogy belépjen a hálózati konfigurációs folyamatba.

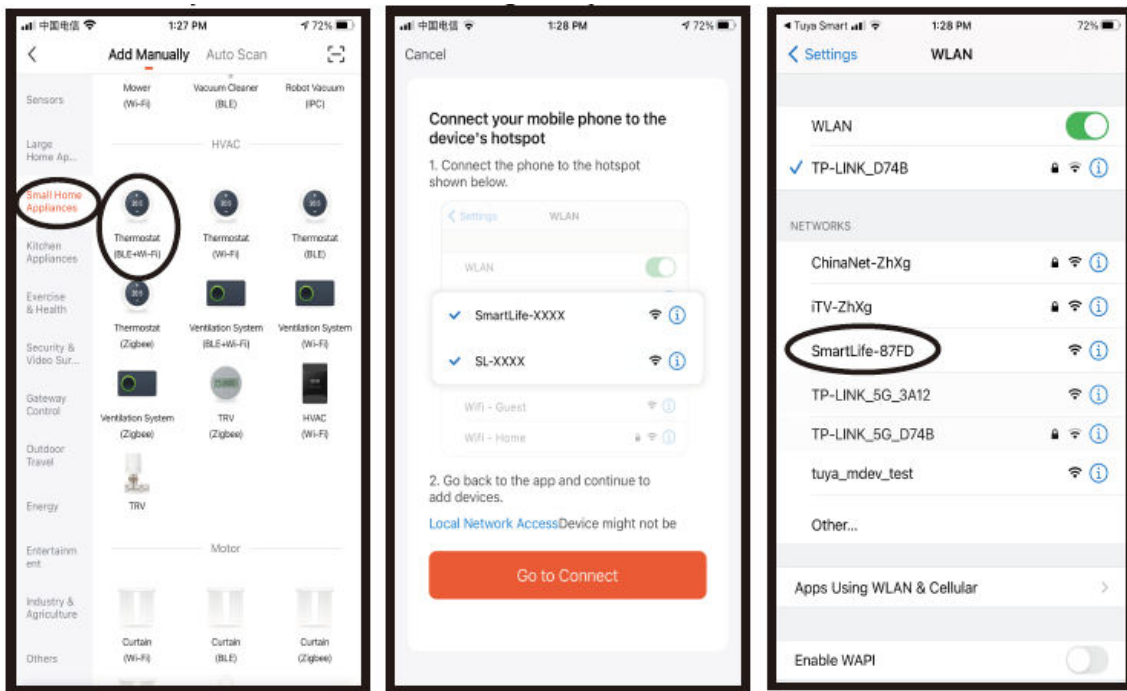

Ebben az esetben az APP a hálózati konfigurációs folyamathoz az 1. ábrán látható, és a hálózati konfiguráció sikeresen megjeleníti a 2. ábrán látható felületet. A sikeres hálózati konfigurációval az eszköz neve módosítható, és a szoba helye is kiválasztható.

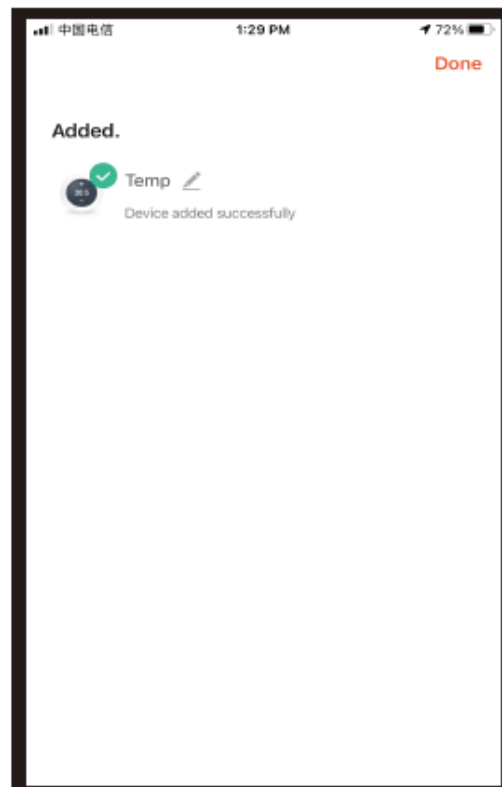
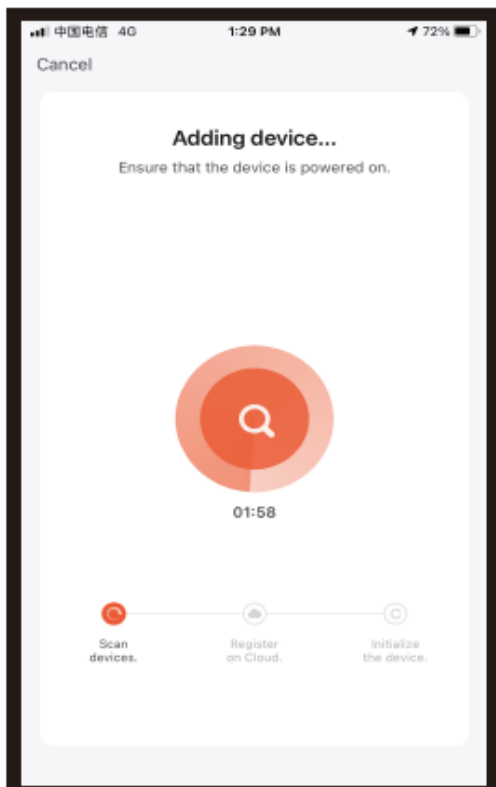

Ha a hálózati konfiguráció sikertelen, az APP az alábbi ábrán látható oldalt jeleníti meg, és Ön választhat, hogy újra hozzáadja-e vagy megtekintheti a súgót.

Megjegyzés: Kérjük, erősítse meg, hogy a termosztát a kapcsolat sikertelensége esetén belép-e a kódillesztési állapotba.

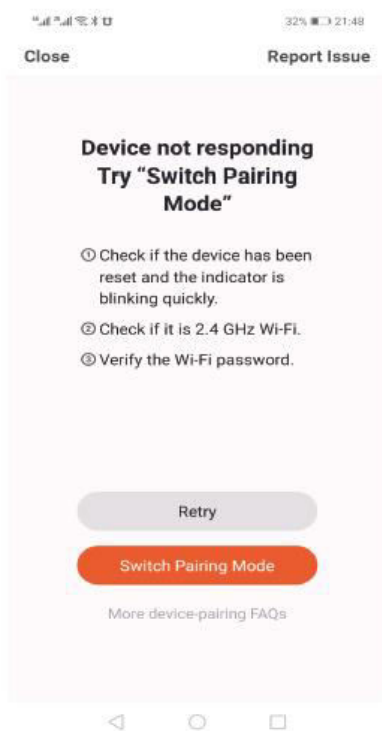

Termosztát APP interfész kijelző

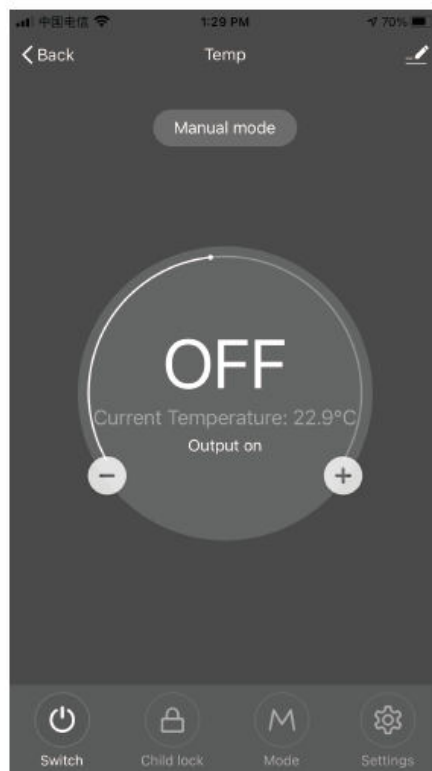
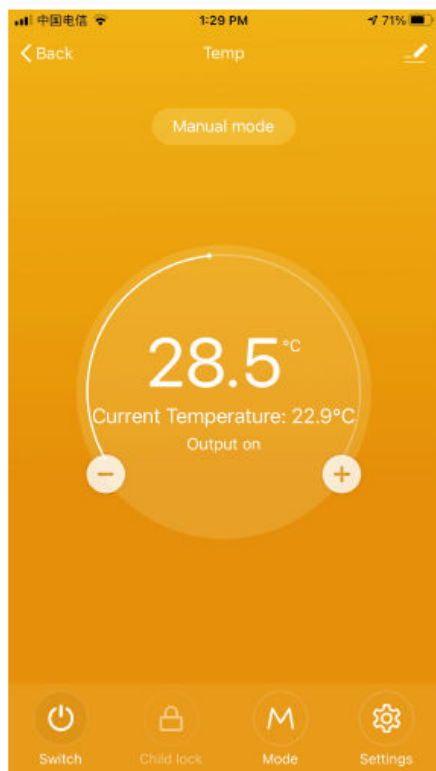

Jótállási feltételek

Az Alza.cz értékesítési hálózatában vásárolt új termékre 2 év garancia vonatkozik. Ha a garanciaidő alatt javításra vagy egyéb szolgáltatásra van szüksége, forduljon közvetlenül a termék eladójához, a vásárlás dátumával ellátott eredeti vásárlási bizonylatot kell bemutatnia.

Az alábbiak a jótállási feltételekkel való ellentétnek minősülnek, amelyek miatt az igényelt követelés nem ismerhető el:

- A terméknek a termék rendeltetésétől eltérő célra történő használata, vagy a termék karbantartására, üzemeltetésére és szervizelésére vonatkozó utasítások be nem tartása.
- A termék természeti katasztrófa, illetéktelen személy beavatkozása vagy a vevő hibájából bekövetkezett mechanikai sérülése (pl. szállítás, nem megfelelő eszközökkel történő tisztítás stb. során).
- A fogyóeszközök vagy alkatrészek természetes elhasználódása és öregedése a használat során (pl. akkumulátorok stb.).
- Káros külső hatásoknak való kitettség, például napfény és egyéb sugárzás vagy elektromágneses mezők, folyadék behatolása, tárgyak behatolása, hálózati túlfeszültség, elektrosztatikus kisülési feszültség (beleértve a villámlást), hibás táp- vagy bemeneti feszültség és e feszültség nem megfelelő polaritása, kémiai folyamatok, például használt tápegységek stb.
- Ha valaki a termék funkcióinak megváltoztatása vagy bővítése érdekében a megvásárolt konstrukcióhoz képest módosításokat, átalakításokat, változtatásokat végzett a konstrukción vagy adaptációt végzett, vagy nem eredeti alkatrészeket használt.

EU-megfelelőségi nyilatkozat

Ez a berendezés megfelel az alapvető követelményeknek és az uniós irányelvek egyéb vonatkozó rendelkezéseinek.



WEEE

Ezt a terméket nem szabad normál háztartási hulladékként ártalmatlanítani az elektromos és elektronikus berendezések hulladékairól szóló uniós irányelvnek (WEEE - 2012/19 / EU) megfelelően. Ehelyett vissza kell juttatni a vásárlás helyére, vagy át kell adni az újrahasznosítható hulladékok nyilvános gyűjtőhelyén. Azzal, hogy gondoskodik a termék megfelelő ártalmatlanításáról, segít megelőzni a környezetre és az emberi egészségre gyakorolt esetleges negatív következményeket, amelyeket egyébként a termék nem megfelelő hulladékkezelése okozhatna. További részletekért forduljon a helyi hatósághoz vagy a legközelebbi gyűjtőhelyhez. Az ilyen típusú hulladék nem megfelelő ártalmatlanítása a nemzeti előírásoknak megfelelően pénzbírságot vonhat maga után.

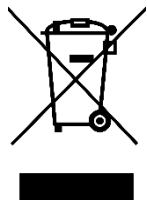

Sehr geehrter Kunde,

vielen Dank für den Kauf unseres Produkts. Bitte lesen Sie die folgenden Anweisungen vor dem ersten Gebrauch sorgfältig durch und bewahren Sie diese Bedienungsanleitung zum späteren Nachschlagen auf. Beachten Sie insbesondere die Sicherheitshinweise. Wenn Sie Fragen oder Kommentare zum Gerät haben, wenden Sie sich bitte an den Kundenservice.

✉ www.alza.de/kontakt

☎ 0800 181 45 44

✉ www.alza.at/kontakt

☎ +43 720 815 999

Lieferant Alza.cz a.s., Jankovcova 1522/53, Holešovice, 170 00 Prag 7, www.alza.cz

Dieser Thermostat wird für Wassererwärmung, elektrische Heizung oder Gaskessel verwendet.

Willkommen

Wir danken Ihnen für Ihr Vertrauen und Ihre Unterstützung.

Wir haben fortschrittliche Technologie und perfekte Handwerkskunst angenommen, so dass Ihr neuer Thermostat Ihnen in Zukunft jeden Tag eine angemessene Temperaturumgebung bieten wird. Es macht Ihr Leben angenehmer und künstlerischer und macht Ihr Wohnumfeld mehr modische Ästhetik.

Für detaillierte Anweisungen zur Installation dieses Thermostats lesen Sie bitte diese Anleitung sorgfältig durch.

Wenden Sie sich bitte an einen Fachmann, der den Thermostat für Sie installiert. Installieren und verwenden Sie dieses Produkt außerdem im Rahmen der gesetzlichen Bestimmungen.

Anmeldung

Der intelligente digitale Temperaturregler ist ein Fußbodenheizungssystem, das für die Regelung der Raumtemperatur und der Temperatur im Haushalt geeignet ist. Er steuert den Betriebszustand der Fußbodenheizung, indem er den Vergleich zwischen der Umgebungstemperatur und der eingestellten Temperatur erfasst. Neben der Verbesserung des Komforts dient er auch der Energieeinsparung.

Dieser digitale Thermostat verwendet eine Mikrocomputer-Steuerungstechnologie, hat ein elegantes Design und ist einfach zu bedienen. Darüber hinaus verfügt er über manuelle und automatische Funktionen, programmierbare Funktionen und Statusspeicherfunktionen.

Packungsinhalt

- Thermostat-Host x 1
- Konformitätsbescheinigung x 2
- Leitfaden/Handbuch 1 x
- Schraube x 1

L: Hintergrundbeleuchtung (Sie können die Helligkeit über die APP des Mobiltelefons einstellen oder die Hintergrundbeleuchtung ausschalten)

R2: Interner Sensor und externer Sensor auf dem Boden

GA: Wasserheizung 3A

GB: Elektroheizung 16A

GC: Gestänge; M: Gaskessel 3A

GE: für Wasserheizung + für Gaskessel

Elektrische Spezifikationen

| | |
|--------------------------------|--|
| Temperatursensor | NTC |
| Temperatur-Genauigkeit | $\pm 1^{\circ}\text{C}$ |
| Bildschirm | LCD |
| Arbeitsumfeld | -5 - 50°C |
| Eigenverbrauchsleistung | <1W |
| Temperatur-Einstellung | 5~60°C |
| Anzeigebereich | 0-51°C |
| Laststrom | Wasserehrhitzer 3A (ohmsch) Elektroerhitzer 16A (ohmsch) 02 |
| Spannung | AC100-240V, 50/60Hz |

Gebrauchsanweisungen

1. Lesen Sie dieses Handbuch sorgfältig durch. Eine allgemeine Bedienung kann das Produkt beschädigen oder eine gefährliche Situation verursachen.
2. Das Installationspersonal muss gut geschult und erfahren sein.
3. Nach Abschluss der Installation schließen Sie bitte dieses Handbuch sorgfältig und bedienen Sie das Produkt gemäß der Bedienungsanleitung. Hinweis: Es besteht die Gefahr eines Stromschlags oder einer Beschädigung des Geräts.

Schaltplan

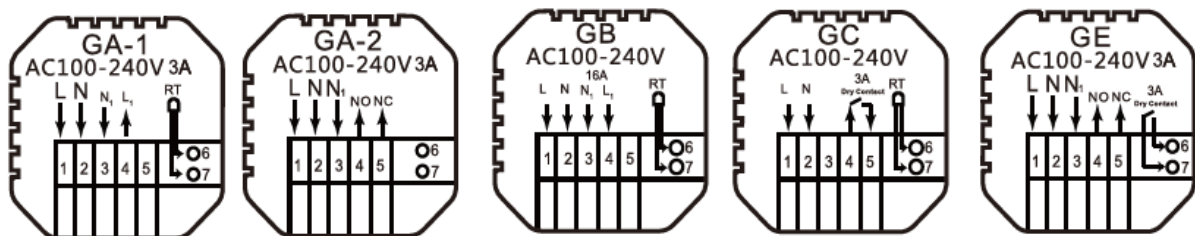

GA: Warmwasserheizung

GB: Elektroheizung

GC: Gaskesselheizung

GE: Für Warmwasserheizung + für Gaskessel

Montage

1. Schließen Sie den Stromkasten gemäß dem Schaltplan an.

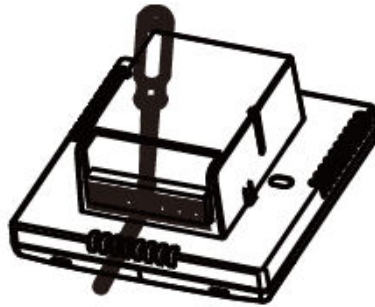

2. Trennen Sie das Stromversorgungskabel vom Kabel der Steuerplatine.



3. Schrauben Sie das Netzteil in das 86-Gehäuse.

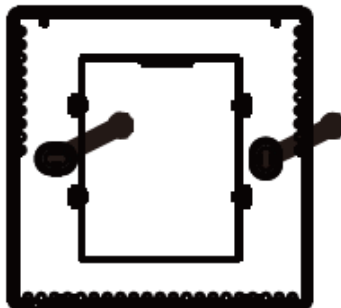



4. Verbinden Sie die Stromplatine mit der Leitung der Steuerplatine und richten Sie die Schnalle in einem Winkel von 30 Grad aus, um die Installation abzuschließen.

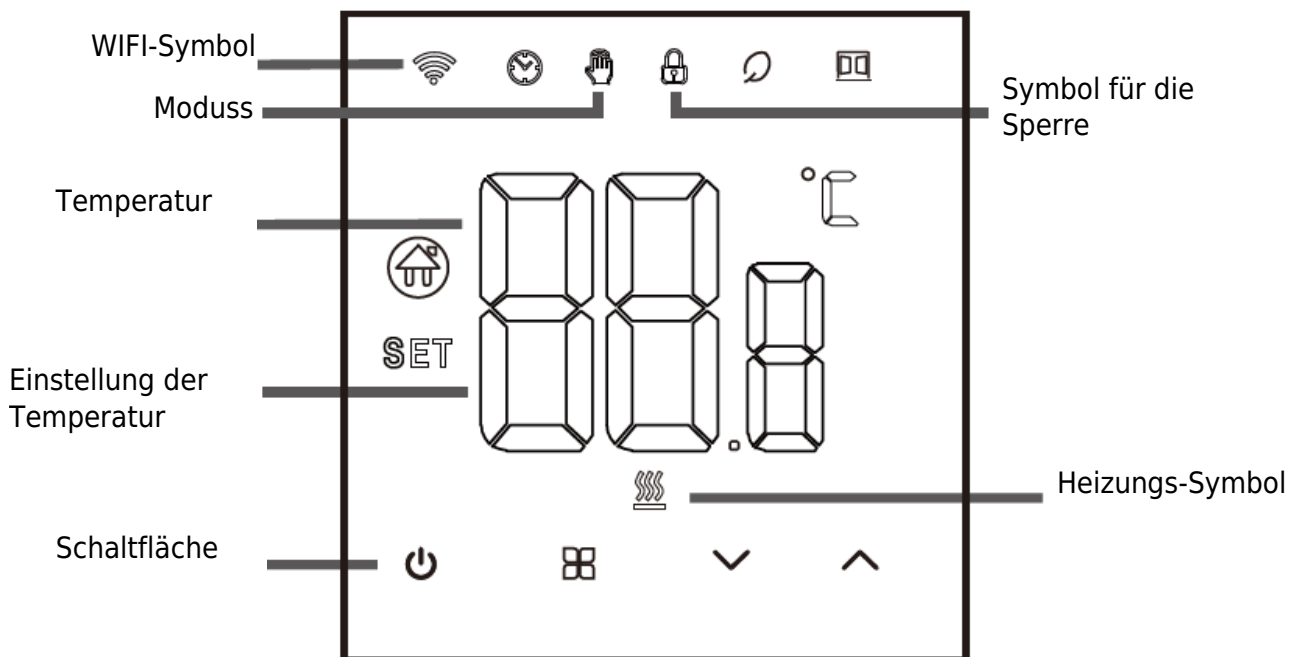

Beschreibung der Symbole





Anleitung



1. Ein- und Ausschalten: Drücken Sie die Taste  , um den Thermostat ein- und auszuschalten.
2. Drücken Sie die Taste  , um zwischen den Modi "Manuell" und "Weg" zu wechseln.
3. Halten Sie die obere und untere Taste gleichzeitig 5 Sekunden lang gedrückt, um die Kindersicherung hinzuzufügen oder aufzuheben.
4. WIFI-Verbindung: Wenn der Thermostat eingeschaltet ist, halten Sie die Aufwärtstaste fünf Sekunden lang gedrückt, das WIFI-Symbol blinkt auf dem Display des Thermostats und der Thermostat geht in den Codeabgleichszustand über.

Anweisungen zur Zeitprogrammierung

| Optionen | Ikone | Zeit | Zeit-Anpassung | Standard-einstellungen | Einstellung der Temperatur |
|-------------|-------|-------|----------------|------------------------|----------------------------|
| Arbeitstage | 1 | 06:00 | ^ | 20°C | ^ |
| | 2 | 08:00 | | 16°C | |
| | 3 | 11:30 | | 16°C | |
| | 4 | 12:30 | | 16°C | |
| | 5 | 17:00 | | 22°C | |
| | 6 | 22:00 | | 16°C | |
| Wochenende | 1 | 08:00 | v | 22°C | v |
| | 2 | 23:00 | | 16°C | |

Vorgezogene Optionen

Drücken Sie im ausgeschalteten Zustand die Tasten  und . Halten Sie die Taste 5 Sekunden lang gedrückt, um die Einstellung der erweiterten Optionen aufzurufen.

Drücken Sie die Taste , um die nächste Option aufzurufen, drücken Sie dann die Aufwärts- und Abwärtstaste, um die Optionen anzupassen, und drücken Sie die Taste , um den Einstellmodus für die erweiterten Optionen zu verlassen.

| | | |
|---|-----------------------------------|--|
| 1 | Temperatur kompensieren | Der Standardwert für die Kalibrierungsraumtemperatur ist -2°C. Drücken Sie die Auf- oder Abwärtstaste, um den Bereich von 9,9° bis -9,9°C einzustellen. |
| 2 | Auswahl der Sensoren | Die Auswahl des Temperatursensors ist standardmäßig auf IN eingestellt. Drücken Sie die Aufwärts- und Abwärtstaste, um die Auswahl auf den internen Sensor IN einzustellen. ALL bedeutet, dass alle internen Sensoren ausgewählt sind; OUT bedeutet, dass externe Sensoren eingestellt sind. |
| 3 | Änderung des Temperaturgrenzwerts | Der Grenzwert für die Temperatur beträgt 60°C. Drücken Sie die Auf- und Ab-Tasten, um den Bereich von 35°C bis 60°C einzustellen. |

| | | |
|----|---|--|
| 4 | Einstellung der Temperaturdifferenz | Die Standardeinstellung für die Starttemperaturdifferenz beträgt 1°C. Drücken Sie die Auf- und Ab-Tasten, um den Bereich auf 0,5-10°C einzustellen. |
| 5 | Frostschutzfunktion | Stellen Sie die Frostschutzfunktion standardmäßig auf AUS; drücken Sie die obere Taste, um die Frostschutzfunktion einzuschalten. |
| 6 | Auswahl der Ruhetage (fakultativ) und Programmierung der Abschlusswoche | 5: Zweitägiges Wochenende 6 : Ein freier Tag 7: Keine Pause OFF: Programmierung ausschalten |
| 7 | Auswahl von Haupt- und Hilfsstromkreisen (optional) | Stellen Sie die Haupt- und Hilfsumkehr standardmäßig auf 00 ein. Drücken Sie die Aufwärts- und Abwärts-Tasten, um 00 für die Hauptumkehrung und 01 für die Hilfsumkehrung einzustellen. |
| 8 | Helligkeit der Hintergrundbeleuchtung | 00: Hintergrundbeleuchtung ausschalten 01: Mikrolicht 02: Mittlere Helligkeit 03: Hintergrundbeleuchtung hervorheben |
| 9 | Obere Temperatur Obergrenze einstellen | Stellen Sie die Obergrenze der Temperatur auf 60°C ein, drücken Sie die Auf- oder Abwärtstaste, um den Bereich von 15°C bis 95°C einzustellen. |
| 10 | Ton | ON: Einschalten des Tons OFF: Ausschalten des Tons |
| 11 | Erkennung von offenen Fenstern | Starten - Die Raumtemperatur sinkt innerhalb von 4 Minuten um 6 Grad und die Heizung wird gestoppt. Schließen - Die Raumtemperatur steigt um 3 Grad Celsius/nach 48 Minuten/manuell (drei Methoden) Nachdem der Fensteröffnungsmodus aktiviert wurde, kann jede dieser drei Bedingungen das Beenden des Fensteröffnungsmodus auslösen. |
| 12 | Speicherfunktion bei Stromausfall | 0: Speicherfunktion 1 : Einschalten nach Einschalten der Stromversorgung 2 : Ausschalten nach Einschalten der Stromversorgung |
| 13 | Zurücksetzen | Stellen Sie die Werkseinstellungen wieder her. Die Standardanzeige ist "-", drücken Sie die obere Steuertaste, um "---" anzuzeigen, und drücken Sie dann die Eingabetaste, um die Werkseinstellungen wiederherzustellen. |

WLAN-Verbindung

Bevor Sie den WIFI-Temperaturregler zum ersten Mal verwenden, müssen Sie die WIFI-Wertnummer und die Konfiguration über Ihr Smartphone oder Tablet einstellen, um die Kommunikation zwischen den angeschlossenen Geräten zu ermöglichen.

WIFI-Verbindung: Wenn der Thermostat eingeschaltet ist, halten Sie die Aufwärtstaste 5 Sekunden lang gedrückt, das WIFI-Symbol blinkt auf dem Display des Thermostats, und der Thermostat geht in den Zustand der Codeanpassung über.

WIFI-Verbindung: Bluetooth-Thermostat, bitte schalten Sie das Bluetooth des Telefons ein.

APP herunterladen

Suchen Sie in jedem APP-Markt nach "Tuya Smart" oder scannen Sie den folgenden QR-Code, um diese Software herunterzuladen.



Ein Konto registrieren

Wenn Sie noch kein APP-Konto haben, können Sie sich registrieren oder per SMS-Verifizierungscode anmelden. Klicken Sie auf "Neues Konto erstellen", um die Seite mit den Datenschutzbestimmungen der Tuya Smart Platform aufzurufen. Nachdem Sie auf "Zustimmen" geklickt haben, werden Sie offiziell auf die Registrierungsseite Ihrer Handynummer weitergeleitet.

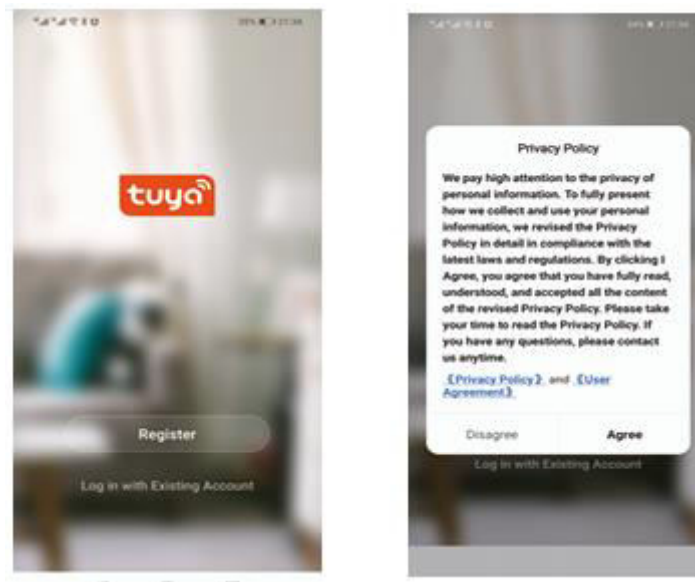

Das System ermittelt automatisch das aktuelle Land bzw. die Region, oder Sie können das Land bzw. die Region manuell auswählen, Ihre Telefonnummer oder E-Mail-Adresse eingeben und auf "Verifizierungscode abrufen" klicken.

Geben Sie den erhaltenen Bestätigungscode ein. Geben Sie dann das Passwort ein. Klicken Sie auf "Fertigstellen", um sich erfolgreich zu registrieren.

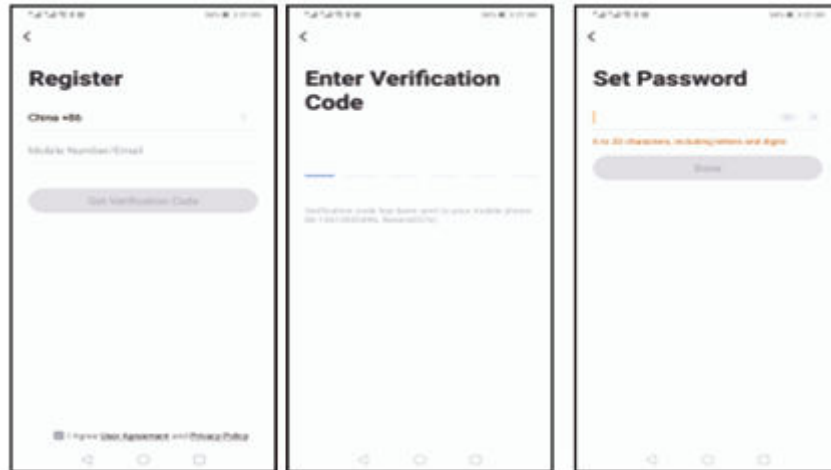

Gerät hinzufügen

1. (Bluetooth-Verbindung) Schalten Sie das Bluetooth des Mobiltelefons ein, schalten Sie das Gerät ein und öffnen Sie die Tuya APP. Klicken Sie auf "Gerät hinzufügen" oder "+" oben rechts auf der APP-Startseite und öffnen Sie die Schnittstelle "Gerät hinzufügen". Sie werden aufgefordert: Suchen Sie das hinzuzufügende Gerät (Abbildung 2) und folgen Sie den Anweisungen.
2. "Automatische Erkennung": Suchen Sie nach Geräten (Abbildung 3), und fügen Sie Widgets nach Aufforderung auf der Telefonseite hinzu.

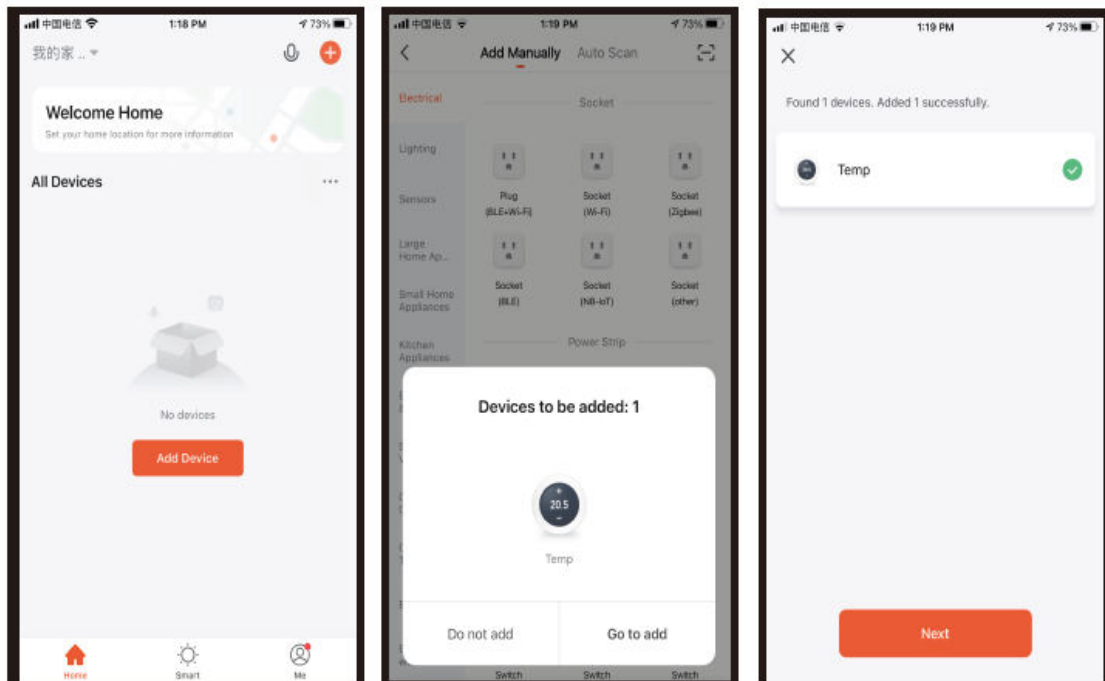

- (WIFI-Verbindung) Wenn der Thermostat eingeschaltet ist, halten Sie die Aufwärtstaste 5 Sekunden lang gedrückt, auf dem Display des Thermostats wird angezeigt.
Jetzt blinkt das WIFI-Symbol (langsam blinkend), und der Thermostat geht in den Status der Codeanpassung über.
Suchen Sie das Temperatursteuerungsprodukt (Bluetooth + WIFI-Modell) in der Rubrik (kleine Haushaltsgeräte). Klicken Sie in der angegebenen Netzwerkkonfiguration auf die Bestätigungsschaltfläche auf der Seite, wählen Sie das WIFI, das im Arbeitsbereich des Geräts eine Verbindung zum Internet herstellen kann, und geben Sie es ein.
WIFI-Passwort, klicken Sie auf "Weiter", klicken Sie entsprechend der Seitenaufforderung (Abbildung 2) auf "Verbinden" und folgen Sie den Anweisungen, um den Inhalt der Eingabeaufforderung zu finden (Abbildung 3), klicken Sie auf "Inhalt der Eingabeaufforderung" und kehren Sie dann zur Tuya APP zurück, um den Netzwerkkonfigurationsprozess zu starten.

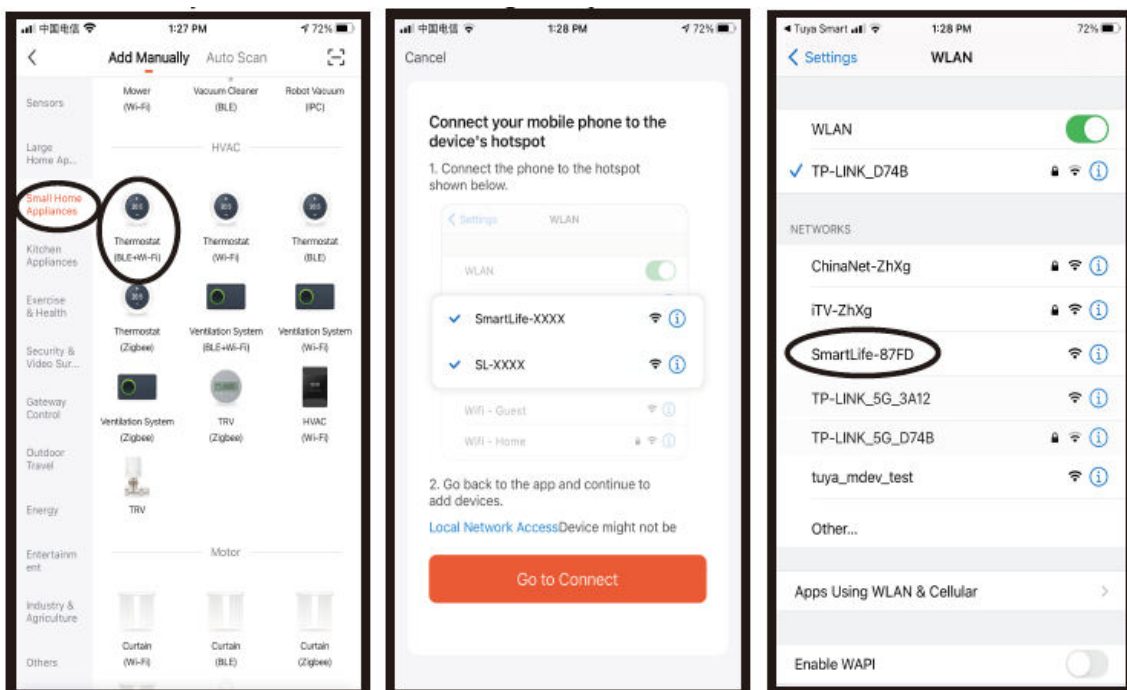

In diesem Fall wird die APP für den Netzwerkkonfigurationsprozess in Abbildung 1 dargestellt, und die erfolgreiche Netzwerkkonfiguration zeigt die in Abbildung 2 dargestellte Schnittstelle an. Der Name des Geräts mit erfolgreicher Netzwerkkonfiguration kann geändert werden, und der Standort des Raums kann ebenfalls ausgewählt werden.

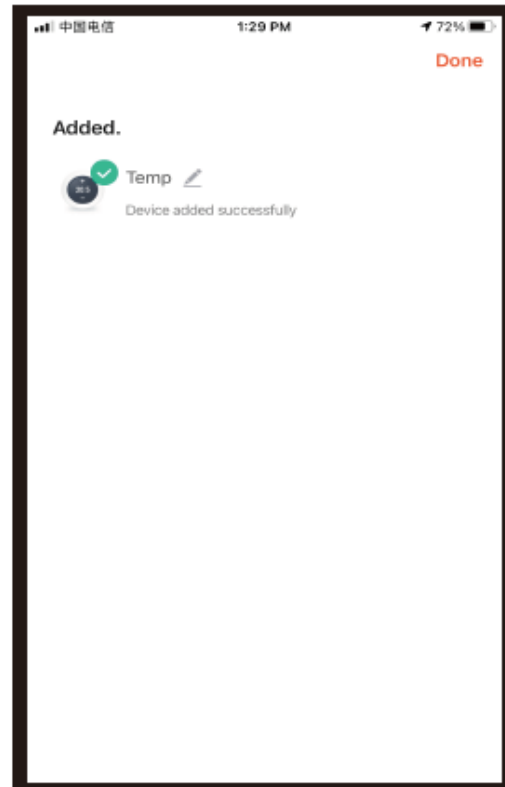
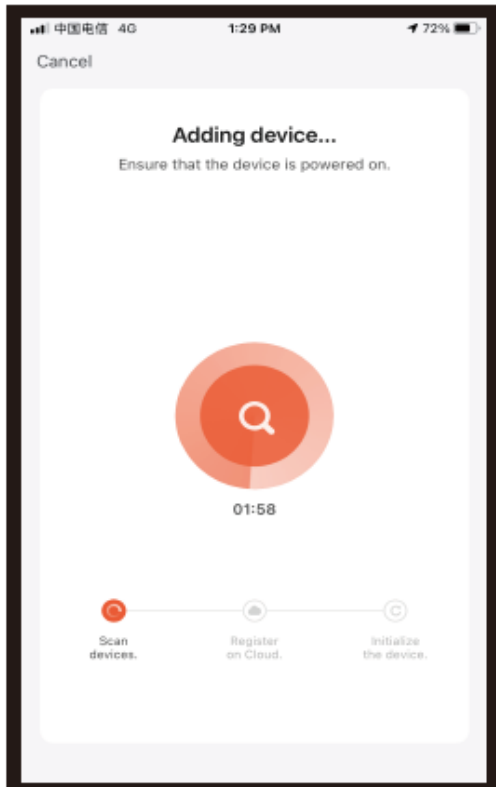

Wenn die Netzwerkkonfiguration fehlschlägt, zeigt die APP die in der Abbildung unten dargestellte Seite an, und Sie können wählen, ob Sie sie erneut hinzufügen oder die Hilfe anzeigen möchten.

Hinweis: Bitte überprüfen Sie, ob das Thermostat in den Code-Übereinstimmungsstatus geht, wenn die Verbindung fehlschlägt.

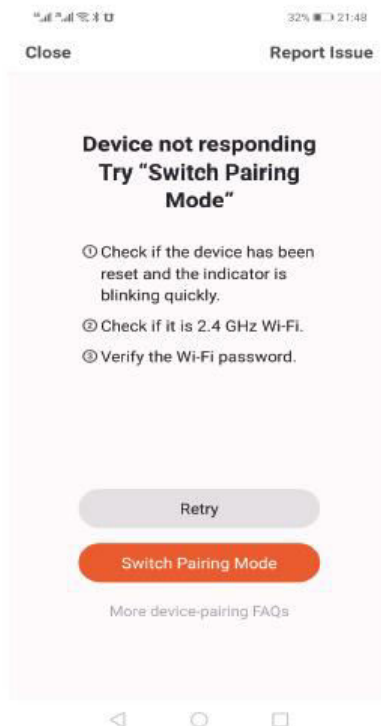

Thermostat APP Schnittstelle

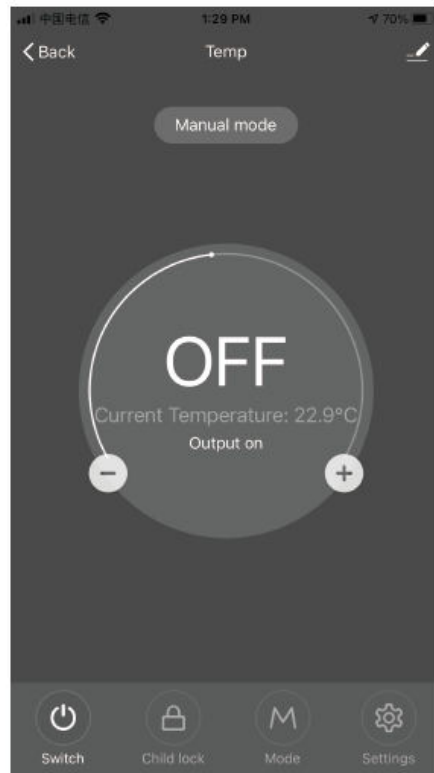
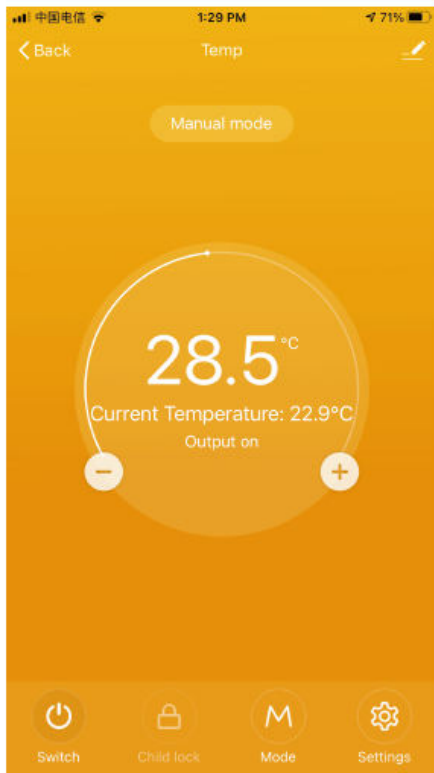

Garantiebedingungen

Auf ein neues Produkt, das im Vertriebsnetz von Alza gekauft wurde, wird eine Garantie von 2 Jahren gewährt. Wenn Sie während der Garantiezeit eine Reparatur oder andere Dienstleistungen benötigen, wenden Sie sich direkt an den Produktverkäufer. Sie müssen den Originalkaufbeleg mit dem Kaufdatum vorlegen.

Als Widerspruch zu den Garantiebedingungen, für die der geltend gemachte Anspruch nicht anerkannt werden kann, gelten:

- Verwendung des Produkts für einen anderen Zweck als den, für den das Produkt bestimmt ist, oder Nichtbeachtung der Anweisungen für Wartung, Betrieb und Service des Produkts.
- Beschädigung des Produkts durch Naturkatastrophe, Eingriff einer unbefugten Person oder mechanisch durch Verschulden des Käufers (z. B. beim Transport, Reinigung mit unsachgemäßen Mitteln usw.).
- Natürlicher Verschleiß und Alterung von Verbrauchsmaterialien oder Komponenten während des Gebrauchs (wie Batterien usw.).
- Exposition gegenüber nachteiligen äußeren Einflüssen wie Sonnenlicht und anderen Strahlungen oder elektromagnetischen Feldern, Eindringen von Flüssigkeiten, Eindringen von Gegenständen, Netzüberspannung, elektrostatische Entladungsspannung (einschließlich Blitzschlag), fehlerhafte Versorgungs- oder Eingangsspannung und falsche Polarität dieser Spannung, chemische Prozesse wie verwendet Netzteile usw.
- Wenn jemand Änderungen, Modifikationen, Konstruktionsänderungen oder Anpassungen vorgenommen hat, um die Funktionen des Produkts gegenüber der gekauften Konstruktion zu ändern oder zu erweitern oder nicht originale Komponenten zu verwenden.

EU-Konformitätserklärung

Dieses Gerät entspricht den grundlegenden Anforderungen und anderen relevanten Bestimmungen der EU-Richtlinien.



WEEE

Dieses Produkt darf gemäß der EU-Richtlinie über Elektro- und Elektronik-Altgeräte (WEEE - 2012/19 / EU) nicht über den normalen Hausmüll entsorgt werden. Stattdessen muss es an den Ort des Kaufs zurückgebracht oder bei einer öffentlichen Sammelstelle für wiederverwertbare Abfälle abgegeben werden. Indem Sie sicherstellen, dass dieses Produkt ordnungsgemäß entsorgt wird, tragen Sie dazu bei, mögliche negative Folgen für die Umwelt und die menschliche Gesundheit zu vermeiden, die andernfalls durch eine unsachgemäße Abfallbehandlung dieses Produkts verursacht werden könnten. Wenden Sie sich an Ihre örtliche Behörde oder an die nächstgelegene Sammelstelle, um weitere Informationen zu erhalten. Die unsachgemäße Entsorgung dieser Art von Abfall kann gemäß den nationalen Vorschriften zu Geldstrafen führen.

